



MARLOW

公司简介

本公司为台湾第一家专业从事油压工具的生产与制造。从 1978 年公司成立以来，一直拟定目标，严谨设计、开发、测试、QC 与加强售后服务等工作，一切按照国际 ISO9001 标准执行，并申请 CE.UL 商品国际标准中。

我们的团队拥有一流设计师控管图面，研发新款产品，合乎各国国家标准，产品以赢得国际好评。业务拓展已从台湾本岛辐射推广到整个东南亚、中国、全亚洲、中东、非洲...等多国外市场。

在产品方面，我们也不敢掉以轻心，制造流程皆经过层层严格把关，依据产品的使用功能筛选材料，经由 CNC 车床、铣床、数位电脑控制、精密加工，再藉由完全科学化的硬化处理，使产品不轻易产生变形，经加工过后，也有防锈维护和漂亮的表面处理，例如：电镀、染黑、精美烤漆等一点也不放松，产品组装、QC 测试工作及安全性考量，以及终身维修服务的负责态度，更使我们在业界令客户安心。我们也在全国设立分公司以及培训各地经销商进行零件更换与快速维修，得以就近协助客户解决所遇问题。

本公司产品具多元化，从电力电网系统、机械工业、汽车工具等客制化生产制造皆有服务。最后在此感谢您长久以来的支持与照顾，我们会以更严格的标准来要求自己，日后如有需配合欢迎不吝指教。



目录索引

<p>03-08 电动液压油泵、特殊型液压油泵 电动、手动、脚踏式液压油泵 液压油泵系列</p>	<p>09-10 充电式液压压着、液压电缆切断 充电式液压系列</p>	<p>11-26 直立式充电液压工具系列 自动化液压机台系列 多功能工具系列</p>	<p>27-38 手动压着 直接式、分体式液压压着 液压压着工具系列</p>	<p>39-44 手动压着 直接式、分体式液压切刀 液压切刀工具系列</p>	<p>45-50 日本 Ogura 电动液压冲孔机 轻型钢、配电盘专用冲孔 铜铝铁排冲孔、角钢冲孔 液压冲孔工具系列</p>	<p>51-58 液压铜铝母排加工、综合母排加工机 液压母排加工系列</p>	<p>59-62 液压、手动弯管工具 液压弯管工具系列</p>	<p>63-64 直接式、分体式液压螺母破坏 液压螺母破坏工具系列</p>	<p>65-66 不锈钢管接头液压压着 不锈钢管接头压着系列</p>	<p>67-70 直接式、分体式液压拔轮 液压拔轮工具系列</p>	<p>71-82 瓶式、爪式千斤顶 中空式单回路、双回路 一般长短型、超薄型 液压缸千斤顶系列</p>	<p>83-86 电缆放线拉线系列</p>	<p>87-88 电缆滑轮滑车系列</p>	<p>89 架线、线夹与张线系列</p>	<p>90 液压升降台车、拖板车 旋转搬运小坦克机 液压搬运台车系列</p>	<p>91-94 高压电缆剥皮工具系列</p>	<p>95-96 拉线网套系列</p>	<p>97-98 液压拉压式油压缸、液压压床座 汽车钣金系列</p>	<p>99-100 绝缘手套、鞋、毯、高压防护管、安全背带 安全护具系列</p>	<p>101-102 各式接头、调压阀及阀门 液压零配件系列</p>	<p>103-105 模具规格表 国际单位换算表</p>
---	--	---	---	---	---	---	--	--	---	--	--	----------------------------------	----------------------------------	---------------------------------	---	------------------------------------	--------------------------------	---	---	---	---



电动式单回路液压油泵

UP-35RH系列(简称小河马),具有高性能,超小型,极轻量等多项优点,可连接适用各种压着、切断、曲板、穿孔等工具

适用范围:电力设备、建筑、工厂、造船、车辆、搬运、试验等多工作领域



UP-35RH-NC 中间停止小河马

UP-35RH-ARS 自动回油小河马

- ◆超高压液压动力输出母机,可搭配单孔液压机,利用马达高速运转带动高低压两段式快速出油,最大输出压力 700kgf/cm²(10000psi)
- ◆电动液压式油泵出油迅速,省时省力效率高
- ◆UP-35RH-NC 搭配押扣开关控制寸动可中间停止
- ◆UP-35RH-ARS 搭配押扣开关控制,压力到达会发出"卡卡"声,运转马达停止油缸会自动回油
- ◆附 2M 耐高压油管
- ◆适用 AC 电压 220V

UP-35RH-NC

UP-35RH-ARS

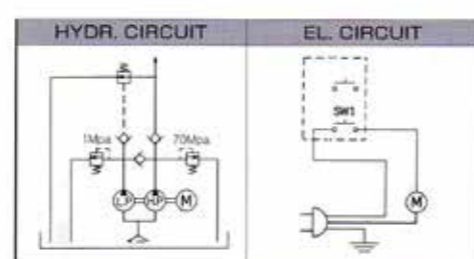
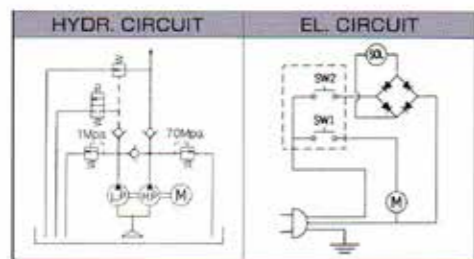
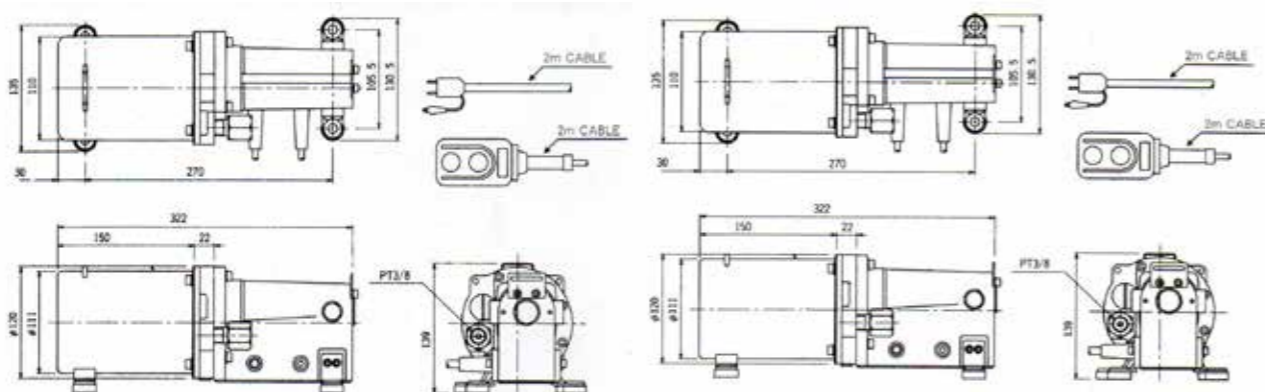

型号	最大输出压力 (kg/cm ² /psi)	输出压力 (kg/cm ²)	出油量 (L/min)	电压 (V/Hz)	马达功率 (kw)	储油量 (cc)	重量 (kg)
UP-35RH-NC	700/10000	低压 0-10 高压 10-700	低压 2 高压 0.2	220/50	0.35	1000	7.2
UP-35RH-ARS	700/10000	低压 0-10 高压 10-700	低压 2 高压 0.2	220/50	0.35	1000	7.2

电动式液压油泵



CTE-25AS 单回路电动油泵

CTE-25ARS 单回路自动回油电动油泵

- ◆超高压液压动力输出母机,可搭配单孔液压机,利用马达高速运转带动高低压两段式快速出油,最大输出压力 700kgf/cm²(10000psi)
- ◆电动液压式油泵出油迅速,省时省力效率高
- ◆CTE-25AS 搭配押扣开关控制寸动中间停止
- ◆CTE-25ARS 搭配押扣开关,放松开关时可自动回油
- ◆附 2M 耐高压油管,可 360 度旋转方向
- ◆适用电压 220V



CTE-25AG 单回路带表电动油泵

- ◆超高压液压动力输出母机,可搭配单孔液压机,利用马达高速运转带动高低压两段式快速出油,最大输出压力 700kgf/cm²(10000psi)
- ◆电动液压式油泵出油迅速,省时省力效率高
- ◆搭配押扣开关控制寸动中间停止
- ◆配合高压油表可读出工作压力数值,避免过载负荷
- ◆附 2M 耐高压油管,可 360 度旋转方向
- ◆适用电压 220V



CTE-25ASPS700 单回路压力调整电动油泵

- ◆超高压液压动力输出母机,可搭配单孔液压机,利用马达高速运转带动高低压两段式快速出油,最大输出压力 700kgf/cm²(10000psi)
- ◆电动液压式油泵出油迅速,省时省力效率高
- ◆搭配押扣开关控制寸动中间停止
- ◆配合日制压力调整阀,可预设压力值。压力到达马达会自动停止,提供保护
- ◆附 2M 耐高压油管,可 360 度旋转方向
- ◆适用电压 220V
- ◆CTE-25ARS 亦可装压力调整阀,压力到达除了自动断电保护亦可自动回油

型号	最大输出压力 (kg/cm ² /psi)	输出压力 (kg/cm ²)	出油量 (L/min)	马达功率 (kw)	储油量 (cc)	重量 (kg)	长 x 宽 x 高 (mm)
CTE-25AS	700/10000	低压 0-20 高压 20-700	低压 2.6 高压 0.32	1	2700	14.8	235x255x410
CTE-25ARS	700/10000	低压 0-20 高压 20-700	低压 2.6 高压 0.32	1	2700	14.8	235x255x410
CTE-25AG	700/10000	低压 0-20 高压 20-700	低压 2.6 高压 0.32	1	2700	15.3	235x255x410
CTE-25ASPS700	700/10000	低压 0-20 高压 20-700	低压 2.6 高压 0.32	1	2700	15.4	235x255x410

电动式液压油泵

FEP-SSJ 单回路福永电动油泵
FEP-SSJ-ARS 单回路福永自动回油电动油泵

- ◆超高压液压动力输出母机,可搭配各式单孔液压机,利用马达高速运转带动高低压两段式快速出油,最大输出压力 700kgf/cm²(10000psi)
- ◆电动液压式油泵出油迅速,省时省力效率高
- ◆FEP-SSJ 搭配押扣开关控制寸动中间停止
- ◆FEP-SSJ-ARS 搭配押扣开关,放松开关时可自动回油
- ◆附 2M 耐高压油管,可 360 度旋转方向
- ◆适用电压 220V

CTE-25AD 双回路电动油泵

- ◆超高压液压动力输出母机,可搭配单孔液压机与双孔液压机,利用马达高速运转带动高低压两段式快速出油,搭配四方三位阀,手动切换复动模式
- ◆遇大吨位液压机或长扬程时 (EX:50 Ton 以上,或 120mm 以上扬程),因弹簧拉力有限,回油较慢,故采用复动式液压油泵增加进油回油速度
- ◆进油与回油的最大工作压力均为 700kgf/cm²(10000psi),故回油负载亦可产生相同吨位力量
- ◆电动液压式油泵出油迅速,省时省力效率高
- ◆搭配押扣开关控制可寸动中间停止
- ◆附 2M 耐高压油管 2 条
- ◆适用电压 220V

CTE-25ADV 双回路电磁式电动油泵

- ◆超高压液压动力输出母机,搭配双孔液压机,利用马达高速运转带动高低压两段式快速出油,两组电磁阀控制出油回油
- ◆遇大吨位液压机或长扬程时 (EX:50 Ton 以上,或 120mm 以上扬程),因弹簧拉力有限,回油较慢,故采用复动式液压油泵增加进油回油速度
- ◆进油与回油的最大工作压力均为 700kgf/cm²(10000psi),故回油负载亦可产生相同吨位力量
- ◆电动液压式油泵出油迅速,省时省力效率高
- ◆高压油表可读出工作压力数值,避免过载负荷
- ◆搭配押扣开关控制可寸动中间停止
- ◆附 2M 耐高压油管 2 条
- ◆适用电压 220V

型號	最大输出压力 (kg/cm ² /psi)	输出压力 (kg/cm ²)	出油量 (L/min)	马达功率 (kw)	储油量 (cc)	重量 (kg)	长 x 宽 x 高 (mm)
FEP-SSJ	700/10000	低压 0-15 高压 15-700	低压 2.2 高压 0.2	1	2400	14.7	350x120x210
FEP-SSJ-ARS	700/10000	低压 0-15 高压 15-700	低压 2.2 高压 0.2	1	2400	14.7	350x120x210
CTE-25AD	700/10000	低压 0-20 高压 20-700	低压 2.6 高压 0.32	1	2700	17.8	340x255x410
CTE-25ADV	700/10000	低压 0-20 高压 20-700	低压 2.6 高压 0.32	1	2700	22.2	185x310x460

手动 & 脚踏式液压油泵

CP-700 手动液压油泵

- ◆超高压液压动力输出母机,可搭配单孔液压机,利用手动挤压输出高低压两段式快速出油,最大输出压力 700kgf/cm²(10000psi)
- ◆操作迅速,携带方便,适用于无电力状态工作环境
- ◆压力可保持中间停止
- ◆附 2M 耐高压油管

CP-700-2A 手动大油量液压油泵

- ◆超高压液压动力输出母机,可搭配单孔液压机,利用手动挤压输出高低压两段式快速出油,最大输出压力 700kgf/cm²(10000psi)
- ◆操作迅速,携带方便,适用于无电力状态工作环境
- ◆压力可保持中间停止
- ◆附 2M 耐高压油管
- ◆储油量大,适用大吨位或长扬程液压机

CFP-800 脚踏大油量液压油泵

- ◆超高压液压动力输出母机,可搭配单孔液压机,利用手动挤压输出高低压两段式快速出油,最大输出压力 700kgf/cm²(10000psi)
- ◆操作迅速,携带方便,适用于无电力状态工作环境
- ◆压力可保持中间停止
- ◆附 2M 耐高压油管
- ◆储油量大,适用大吨位或长扬程液压机

CFP-800-1 脚踏液压油泵

- ◆超高压液压动力输出母机,可搭配单孔液压机,利用手动挤压输出高低压两段式快速出油,最大输出压力 700kgf/cm²(10000psi)
- ◆操作迅速,携带方便,适用于无电力状态工作环境
- ◆压力可保持中间停止
- ◆附 2M 耐高压油管

型號	最大输出压力 (kg/cm ² /psi)	输出压力 (kg/cm ²)	出油量 (L/min)	储油量 (cc)	重量 (kg)	长 x 宽 x 高 (mm)
CP-700	700/10000	低压 0-15 高压 15-700	低压 1.1 高压 2.3	1000	4.0	540x120x190
CP-700-2A	700/10000	低压 0-25 高压 25-700	低压 1.3 高压 2.3	2100	12.2	630x150x150
CFP-800	700/10000	低压 0-25 高压 25-700	低压 1.3 高压 2.3	1200	12.6	480x155x250
CFP-800-1	700/10000	低压 0-25 高压 25-700	低压 1.3 高压 2.3	400	10.4	480x155x250

日东电动式单回路 & 双回路液压油泵

特殊型液压油泵

液
压
油
泵
系
列

液
压
油
泵
系
列



UP-45SVG-4 单回路电动油泵

- ◆超高压液压动力输出母机,可搭配单孔液压机,利用马达高速运转带动高低压两段式快速出油,最大输出压力 700kgf/cm²(10000psi)
- ◆电动液压式油泵出油迅速,省时省力效率高
- ◆运用电磁阀搭配押扣开关控制寸动,可中间停止并保持压力
- ◆附 2M 耐高压油管
- ◆适用 AC 电压 220V



UP-45SVG-8A 双回路电动油泵

- ◆超高压液压动力输出母机,配合双孔液压机,利用马达高速运转带动高低压两段式快速出油,电磁式切换复动模式
- ◆遇大吨位油压机或长扬程时 (EX:50 Ton 以上,或 120mm 以上扬程),因弹簧拉力有限,回油较慢,故采用复动式液压油泵增加进油回油速度
- ◆进油与回油的最大工作压力均为 700kgf/cm²(10000psi),故回油负载亦可产生相同吨位力量
- ◆电动液压式油泵出油迅速,省时省力效率高
- ◆运用电磁阀搭配押扣开关控制寸动,可中间停止并保持压力
- ◆附 2M 耐高压油管,适用 AC 电压 220V

型号	最大输出压力 (kg/cm ² /psi)	输出压力 (kg/cm ²)	出油量 (L/min)	电压 (V/Hz)	马达功率 (kw)	储油量 (cc)	重量 (kg)
UP-45SVG-4	700/10000	低压 0-70 高压 70-700	低压 2.5 高压 0.35	220/50	0.45	3000	17.2
UP-45SVG-8A	700/10000	低压 0-70 高压 70-700	低压 2.5 高压 0.35	220/50	0.45	3000	19.0



CP-180 迷你型手动油泵

- ◆超高压液压动力输出母机,可搭配单孔液压机,利用手动挤压输出,高压一段式出油,最大输出压力 700kg/cm²(10000psi)
- ◆轻巧携带方便
- ◆操作迅速,携带方便,适用于无电力状态工作环境
- ◆压力可保持中间停止
- ◆附 1M 耐高压油管



BP-66 充电式液压油泵

- ◆充电式电动液压油泵最大优点在于无电力状态下,可使用电池进行工作现场抢修操作
- ◆超高压油压力输出母机,可搭配各式单孔液压机,最大输出压力 700 kg/cm² (10000psi)
- ◆交流电压可转直流电压使用,输入 AC 220V 转出 14.4VDC 电池
- ◆电力不足缺乏时救援工具,轻巧携带方便、附 1.8M 油管及电池 (14.4V 容量 3.0AH) 充电器一组
- ◆配件可自行选配电池、充电器、电源转换器



電池

充電器

型号	最大输出压力 (kg/cm ² /psi)	输出压力 (kg/cm ²)	出油量 (L/min)	马达功率 (kw)	储油量 (cc)	重量 (kg)	长 x 宽 x 高 (mm)
CP-180	700/10000	低压 0-25 高压 25-700	低压 0 高压 2.3	-	220	4	330x110x90
BP-66	700/10000	低压 0-2 高压 2-700	低压 0.5 高压 0.15	0.65	700	6.6	355x260x160



AT-900/AT-900L 气动式液压油泵

- ◆铝合金设计轻便效率高,旋转接头连接工具方便操作
- ◆三位踏板控制液压缸前进、持压及回复操作
- ◆必须搭配空气压缩机使用
- ◆气压推动柱塞输出油压出力

型号	最大输出压力 (kg/cm ² /psi)	储油量 (cc)	使用空压 (kgf/cm ²)	输出油量 (无荷重) (cc/mm)
AT-900	700/10000	800	6-10	450
AT-900L	700/10000	1200	6-10	450

MARLOW

充电式液压工具为未来的一种趋势，可节省传统人力的消耗以及提高工作效率和抢救，现场施工的好帮手，利用 18V 直流电压驱动马达液压油泵，高低压两段式进油快速，可在高空作业时轻易的操作和提高效率，外壳亦采用强化 PVC 材质，不易损坏

充电式液压端子压接钳



点式模具

REC-150S

- ◆超高压充电式压着机，直流电压驱动马达液压油泵，带动高吨位出力，最大输出压力 700kgf/cm² (10000psi) 高低压两段式进油
- ◆操作简易、轻巧、携带方便，适合快速抢救施工现场
- ◆液压系统设计具有安全过载保护装置，不易造成损坏及具备安全性
- ◆附公模具可更换，点式压着，最大压着尺寸 150mm 平方
- ◆模具可客制化订做特殊压着方式和尺寸



六角模具

REC-240C

- ◆超高压充电式压着机，直流电压驱动马达液压油泵，带动高吨位出力，最大输出压力 700kgf/cm² (10000psi) 高低压两段式进油
- ◆操作简易、轻巧、携带方便，适合快速抢救施工现场
- ◆液压系统设计具有安全过载保护装置，不易造成损坏及具备安全性
- ◆附模具可更换，六角压着，最大压着尺寸 240mm 平方
- ◆另有点式共用模具可选购，点式模具最大压接尺寸：185mm²
- ◆C 型开口，头部可旋转 180 度，配合各种角度操作
- ◆模具可客制化订做特殊压着方式和尺寸



点式模具 (选购款)



六角模具

REC-240H

- ◆超高压充电式压着机，直流电压驱动马达液压油泵，带动高吨位出力，最大输出压力 700kgf/cm² (10000psi) 高低压两段式进油
- ◆操作简易、轻巧、携带方便，适合快速抢救施工现场
- ◆液压系统设计具有安全过载保护装置，不易造成损坏及具备安全性
- ◆附模具可更换，六角压着，最大压着尺寸 240mm 平方
- ◆另有点式共用模具可选购，点式模具最大压接尺寸：185mm²
- ◆H 型开口，头部可旋转 180 度，配合各种角度操作
- ◆模具可客制化订做特殊压着方式和尺寸



点式模具 (选购款)



六角模具

REC-400(开口 30mm)/ REC-400C(开口 38mm)

- ◆超高压充电式压着机，直流电压驱动马达液压油泵，带动高吨位出力，最大输出压力 700kgf/cm² (10000psi) 高低压两段式进油
- ◆操作简易、轻巧、携带方便，适合快速抢救施工现场
- ◆液压系统设计具有安全过载保护装置，不易造成损坏及具备安全性
- ◆附模具可更换，六角压着，最大压着尺寸 400mm 平方
- ◆C 型开口 30mm/38mm，适合压着铜管，铜板端子，C 型、H 型架空用端子电力公司外线作业专用工具与一般屋内配线压着
- ◆头部可旋转 180 度，配合各种角度操作
- ◆模具可客制化订做特殊压着形状和尺寸如右图：



型号	出力 (Ton)	重量 (kg)	动力 (VDC)	JIS	AWG	DIN	适合压着范围 (mm ²)	压着型式
REC-150S	10	4.7	18	150	300	185	公模 8-38,60-150 母模 14-22,38-60,70-80,100-150	点式
REC-240C	10	4.5	18	250	500	240	16,25,35,50,70,95,120,150,185,240	六角 点式 (选购)
REC-240H	10	4.3	18	250	500	240	16,25,35,50,70,95,120,150,185,240	六角 点式 (选购)
REC-400	12	6.6	18	325	750	400	标配：50,70,95,120,150,185,240,300,400 16,25,35(另可选购)	六角
REC-400C	12	7.0	18	325	750	400	标配：50,70,95,120,150,185,240,300,400 16,25,35(另可选购)	六角

◆ 注意事项：机械过热时，请待冷却后再进行操作

充电式切刀



BEC-50L 充电式棘轮切刀 (软质类)

- ◆利用直流电压驱动马达，以机械棘轮式进退刀带动剪切，切断能力快速，轻便又省力
- ◆适用切断铜铝电缆，最大切断电缆能力，外径 \varnothing 50mm/500mm²
- ◆刀片采用合金钢材质，皆经过硬化处理，不轻易损坏
- ◆采用 18V,4.0AH 锂电池，可增强多倍工作效能



REC-40 充电式液压切刀 (硬质类)

- ◆超高压充电式切断，直流电压驱动马达液压油泵，带动高吨位出力，最大输出压力 700kgf/cm² (10000psi) 高低压两段式进油
- ◆操作简易、轻巧、携带方便，适合快速抢救施工现场
- ◆油压系统设计具有安全过载保护装置，不易造成损坏及具备安全性
- ◆适用于切断电缆线、铜铝线、钢芯铝绞线、丸棒、钢索、电话线等多用途
- ◆可针对不同用途客制化特殊刀片
- ◆出力：12TON
- ◆最大切断能力：钢索 \varnothing 25mm、丸棒 \varnothing 20mm、铝 / 铜线 \varnothing 38mm、电话线 / 电缆 \varnothing 38mm、钢芯铝绞线 \varnothing 38mm

PS: 若针对切断 ACSR 钢芯铝绞线建议以 5 度刀片为佳，较为省力，若针对电缆线、丸棒、铜铝线、钢索、电话线以 45 度刀片为佳



REC-55 充电式液压切刀 (硬质类)

- ◆超高压充电式切断，直流电压驱动马达液压油泵，带动高吨位出力，最大输出压力 700kgf/cm² (10000psi) 高低压两段式进油
- ◆操作简易、轻巧、携带方便，适合快速抢救施工现场
- ◆油压系统设计具有安全过载保护装置，不易造成损坏及具备安全性
- ◆适用于切断电缆线、铜铝线、钢芯铝绞线、丸棒、钢索、电话线等多用途
- ◆可针对不同用途客制化特殊刀片
- ◆出力：12TON
- ◆最大切断能力：钢索 \varnothing 25mm、丸棒 \varnothing 20mm、铝 / 铜线 \varnothing 55mm、电话线 / 电缆 \varnothing 55mm、钢芯铝绞线 \varnothing 50mm

PS: 若针对切断 ACSR 钢芯铝绞线建议以 5 度刀片为佳，较为省力，若针对电缆线、丸棒、铜铝线、钢索、电话线以 45 度刀片为佳



REC-85 充电式液压切刀 (软质类)

- ◆超高压充电式切断，直流电压驱动马达液压油泵，带动高吨位出力，最大输出压力 700kgf/cm² (10000psi) 高低压两段式进油
- ◆操作简易、轻巧、携带方便，适合快速抢救施工现场
- ◆油压系统设计具有安全过载保护装置，不易造成损坏及具备安全性
- ◆适用于切断电缆线、铜铝线、电话线等
- ◆可针对不同用途客制化特殊刀片
- ◆出力：5 TON
- ◆最大切断能力：铝 / 铜线 \varnothing 85mm 电话线 / 电缆 \varnothing 85mm

型号	出力 (Ton)	重量 (Kg)	动力 (VDC)	切断能力
BEC-50L	-	2.8	18	铜铝电缆 \varnothing 50mm/500mm ²
REC-40	12	6.9	18	钢索 \varnothing 25mm, 圆棒 \varnothing 20mm, 铜铝电缆 \varnothing 38mm, 钢芯铝线 \varnothing 38mm
REC-55	12	7.9	18	钢索 \varnothing 25mm, 圆棒 \varnothing 20mm, 铜铝电缆 \varnothing 55mm, 钢芯铝线 \varnothing 50mm
REC-85	5	9.1	18	铜铝电缆 \varnothing 85mm

◆ 注意事项：机械过热时，请待冷却后再进行操作

多功能液压工具系列

多功能液压机具有一机多用途之功能：端子压接、不锈钢水管压接、电缆切断、牙条切断、螺母破碎等多项功能于一机，且模具更换迅速，重量与配件相对减轻减少，和传统单一式油压工具有所区别，大幅提升经济效益与降低人工成本，更具低投资、高回报之优势。



REC-5250M 多功能充电式主体

- ◆超高压充电式主机，直流电驱动马达液压油泵，带动高吨位出力，最大输出压力 700kg/cm²(10000psi)，高低压两段式进油
- ◆操作简易，轻巧携带方便，机动性高，适合快速抢救施工现场
- ◆液压系统设计具有安全过载保护装置，不易造成损坏及具备安全性
- ◆多功能组合，投资低报酬高
- ◆头部采用高强度合金钢，可 180 度旋转配合各式角度

型号	出力 (Ton)	动力 (VDC)	重量 (kg)	配件
REC-5250M	10	18	4.3	电池 x1, 充电器 x1



CYO-5250M 多功能直接式主体

- ◆超高压一体式液压主机，利用手动挤压输出高低压两段式出油，最大输出压力 700kg/cm²(10000psi)
- ◆操作简易，轻巧携带方便，适合高空杆上作业
- ◆操作把手均为 FRP 材质，可绝缘 20KV 电压 5 分钟
- ◆液压系统设计具有安全过载保护装置
- ◆多功能组合，投资低报酬高
- ◆头部可 180 度旋转，配合各式角度

型号	出力 (Ton)	重量 (kg)
CYO-5250M	12	4.5



CO-5250M 多功能分体式主体

- ◆单回路分体式液压主机，操作简易，轻巧携带方便
- ◆主体材质采用高碳钢，皆经过硬度热处理，抗张力强不易变形
- ◆多功能组合，投资低报酬高
- ◆需另外配合液压油泵（电动式 CTE-25AS 或手动式 CP-700、脚踏式 CFP-800）

型号	出力 (Ton)	重量 (kg)
CO-5250M	10	2.5

250AT 系列配件 (选购)



250AT-T250 端子压接

- ◆U型开口，附模具可更换，六角压着形式，最大压着尺寸 240mm 平方，另有可选购可共用的点式模具，点式模具最大压接面积：185mm²
- ◆模具可客制化做特殊压着方式和尺寸

型号	重量 (kg)	适合压着范围 (mm ²)	压着型式
250AT-T250	3	16,25,35,50,70,95,120,150,185,240	六角 点式 (选购)



250AT-30YCN 电缆切断

- ◆刀片采用特殊合金钢材，适用于软质类线材和通讯电缆切断
- ◆最大切断开口 \square 30mm

型号	重量 (kg)	切断能力 (mm)	
		铜铝绞线	通讯电缆
250AT-30YCN	1.55	\square 30	\square 30



250AT-13WT 螺牙杆切断

- ◆螺牙杆条切断，断切面平整无毛刺，螺帽可轻松旋转置入
- ◆适用于软钢 (Soft Steel)，具有 W 3/8" (3 分) 和 W 1/2" (4 分) 两种切断模

型号	重量 (kg)	切断能力 (mm)
		W3/8" & W1/2"
250AT-13WT	0.75	W3/8" & W1/2"

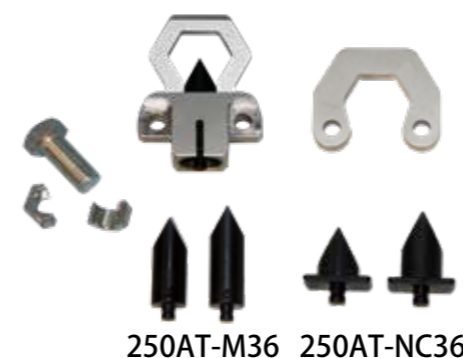

250AT-M36 & 250AT-NC36 螺母破坏

- ◆刀头采用合金钢材，可破除各式螺帽（无硬度）
- ◆适用破除螺栓范围 M10~M24，螺帽 16-36(对边尺寸)
- ◆250AT-M36 采用斜背式设计，可使用在地面或特殊角度空间
- ◆250AT-NC36 设计简单轻巧，更经济实惠

型号	重量 (kg)	适用螺栓	适用六角螺母 (mm)
250AT-M36	0.88	M10-M24	A/F 16-36
250AT-NC36	0.35	M10-M24	A/F 16-36



250AT-25SU 不锈钢管压接

- ◆可替换式模具，备有 13SU(4 分),20SU(6 分),25SU(1") 三种模具，一般工程以这三款为大宗使用范围

型号	重量 (kg)	适用压着管径
250AT-25SU	1.45	13SU(1/2"),20SU(3/4"),25SU(1")

250AT 系列配件 (选购)

250AT-25WA 钢索切断 (硬质类)

- ◆适用于切断钢索、丸棒, 最大切断能力: 钢索 $\square 25$; 丸棒 $\square 16$
- ◆刀片采用合金钢材, 皆经过硬化处理, 不轻易损坏

型号	重量 (kg)	切断能力 (mm)
250AT-25WA	2.1	钢索 $\square 25$, 丸棒 $\square 16$

250AT-13ST 铁剪切断 (硬质类)

- ◆适用于切断铁链、铁条、封条, 最大切断能力: 铁链 & 铁条 1/2" ($\square 13$)
- ◆刀片采用合金钢材, 皆经过硬化处理, 不轻易损坏, 切断能力强

型号	重量 (kg)	切断能力 (mm)
250AT-13ST	2.67	铁链 & 铁条 1/2" ($\square 13$)

250AT-FM10 撑开器

- ◆利用油压原理产生高吨位, 将所需物体撑开, 适合救难、抢险等公安意外
- ◆头部材质采用合金钢材皆经过硬化处理, 不易变形
- ◆最大承载力 10Ton, 撑开范围 5-140mm
- ◆斜面台阶设计, 使每隔台阶皆可承受最大负载

型号	重量 (kg)	撑开范围 (mm)	最大撑开能力 (Ton)
250AT-FM10	2.13	5-140	10

250AT-10IN 拔轮器

- ◆爪钩和爪钩架均采用高强度合金钢材, 不易变形
- ◆具 2/3 爪组合设计, 可自由搭配于不同工作环境使用
- ◆具快速定位调整螺帽设计, 提高效率, 省时省力

型号	吨位 (Ton)	抓钩深度 (mm)	抓钩外径 (mm)	行程 (mm)	延长杆长度 (mm)					
					A	B	C	D	E	F
250AT-10IN	10	210	30-250/355	82-160	20	7	26	85	50	28

250AT-50AC 角铁切断

- ◆适用于切断角铁, 最大切断能力: 50x50xt4; 不锈钢 t2mm
- ◆刀片采用合金钢材, 皆经过硬化处理, 不轻易损坏

型号	重量 (kg)	切断能力 (mm)
250AT-50AC	4.46	角铁 50x50xt4 不锈钢 t2

250AT 系列配件 (选购)



250AT-13CP C型钢冲孔

- ◆适用于 C 型钢、铁板、不锈钢板、角钢。
- ◆最大冲孔能力: 铁 $\square 13 \times 3 \text{mm}$ 、不锈钢 $\square 13 \times 1.2 \text{mm}$ 。
- ◆专冲 C 型钢正方位孔, 亦有侧冲模具可供选配。
- ◆适用 C 型钢尺寸: 41x41mm & 41x25mm。

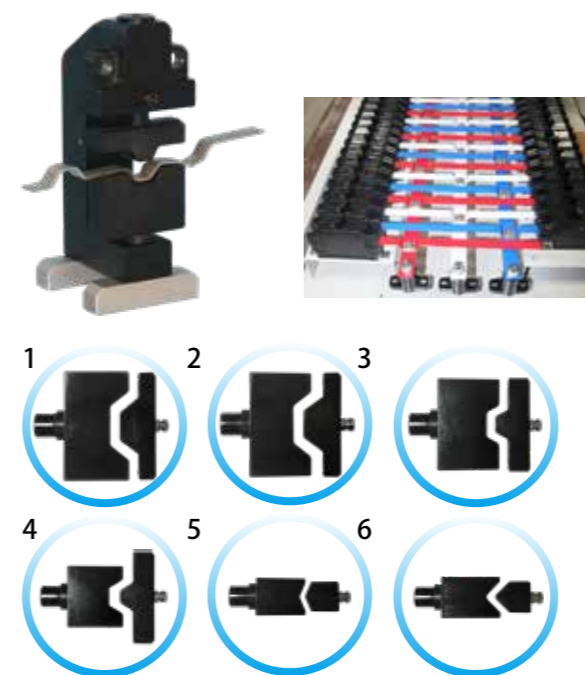
型号	喉深 (mm)	最大冲孔能力 (mm)	标配模具 (mm)
250AT-13CP	40	铁 3, 不锈钢 1.2	$\square 7, \square 10, \square 13$

250AT-25CB 小铜排弯曲

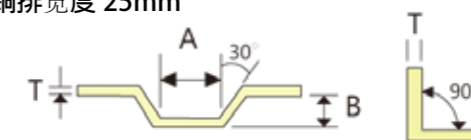
- ◆具多种功能, 可弯曲铜板 \square 型、L 型
- ◆附模具可更换, 铜板弯曲最大能力 25xT5mm, 铜排宽度 25mm



编号	A	B	T (mm)
1	21	15	3-5
2	17	15	5
3	12	10	3 以下
4	10	10	5
5	-	-	3-5
6	3-5		

250AT-104I

250AT-104I&II 薄铁板冲孔

- ◆适用于电气控制箱、配电盘、钣金、开关柜开孔变更尺寸, 或修改增设新孔
- ◆开孔快速、无毛刺、无凹陷、无火花, 可提高商品的美观度和价值性
- ◆最大冲孔能力: 4"; 铁板 t3mm、不锈钢板 t1.2mm
- ◆标配冲孔头, 冲孔模具选配

250AT-104II

型号	最大冲孔能力 (mm)	标配模具 (mm)
250AT-104I	鐵 3, 不锈钢 1.2	1/2"(22).3/4"(27.5).1"(34.3). 1-1/4"(43).1-1/2"(49).2"(60.8)
250AT-104II	鐵 3, 不锈钢 1.2	2-1/2"(76.6).3"(89.4). 3-1/2"(102.6).4"(115.3)



MARLOW

适用 R 型端子、变压器、配电盘、开关柜厂、铜铝套管、非标导线、钢索、尤适合用于压着太阳能的海巴龙 (HYPALON) 电缆线及各种多项领愈进行完美压接, 目前市场端子内径与电缆不符合, 易产生蝴蝶边现象, 易脱落、不牢固、外观不佳等问题, 可藉由使用 250AT-HEX300-50 压接工具解决。

我们知道充电式油压工具是属于短时间工作, 抢救救难的产品, 无法长时间使用, 为解决电池的耗电量大, 造成电力不足, 影响充电式油压工具故障率高, 又产生工作效率的降低, 故我们研发推出增长工作能力的辅助品

多功能液压工具

充电工具配件



250AT-HEX300-50 免换模端子压接

- ◆本产品适用欧、美、日各种不同规格端子的压接。压接后外型美观, 成正六角形, 符合物理和电气要求试验。
- ◆免换模具, 正六角形压接没有蝴蝶边, 压接时三连滑动式的压接模片有定位设计可防止模具错位。
- ◆取代传统两片式固定模具, 六个面同时收缩受力, 压接后套管不弯曲变形, 拉力可达标准, 导电良好, 电阻小, 不易发烫与烧毁。
- ◆可依照压接端子尺寸大小自行控制行程。



CO-5250M+250AT-HEX300-50



REC-5250M+250AT-HEX300-50



显示端子规格及行程



可掀式开口



端子压接示意图



压接后紧密无飞边

型号	行程 (mm)	压接范围 (mm ²)	压接宽度 (mm)	最大开口 (mm)	重量 (kg)
250AT-HEX300-50	30	50-240	7	36	4.3

◆ 注意事项: 充电工具遇过热时, 请待冷却后再进行操作

电池



B1840

- ◆滑轨式锂电池
- ◆直流电压: 18V
- ◆蓄电量: 4.0AH



14.4V 4.0AH

- ◆ BOSCH 滑轨式锂电池
- ◆直流电压: 14.4V
- ◆蓄电量: 4.0AH



18V 4.0AH

- ◆ BOSCH 滑轨式锂电池
- ◆直流电压: 18V
- ◆蓄电量: 4.0AH

充电器



AL 1860CV

- ◆滑轨式充电座
- ◆输出电压: DC 18V
- ◆输入电压: 220V



AL 1880CV

- ◆ BOSCH 充电座
- ◆输出电压: DC 18V
- ◆输入电压: 220V
- ◆配合 14.4V 4.0AH 及 18V 4.0AH 电池使用



REC-7300

- ◆充电座
- ◆输出电压: DC 14.4V
- ◆输入电压: 220V

自动化压接车



产品特点

1. 免换模压接机：压接无飞边，解决非标端子接线困扰
2. 可调式压力油泵：根据不同大小端子，调整适合之工作压力，同时延长压接机及油泵寿命
3. 一键启动，自动化压接，适合大量生产需求
4. 压力计可观测工作状态及力量
5. 配危急应变停止钮，保护作业之安全
6. 配计次显示器，方便计算生产数量
7. 机动性高，移动快速，适应任何工作环境

规格表

型号	行程 (mm)	压接范围 (mm ²)	压接宽度 (mm)	最大开口 (mm)
HEX400-50 机台	30	DIN 50-400	7	36

自动化剪切车



产品特点

1. 液压电缆切刀：C型开口，切断快速，工作效率高
2. 脚踏式液压油泵，放松开关即可自动回油复位
3. 压力计可观测工作状态及力量
4. 配危急应变停止钮，保护作业之安全
5. 配计次显示器，方便计算生产数量
6. 机动性高，移动快速，适应任何工作环境

型号	出力 (Ton)	开嘴 (mm)	切断能力									
			钢索 (mm)		圆棒 (mm)				绞线 (mm)			通讯电缆 (mm)
			6×7	6×12	软铜棒	软铝棒	软铁棒	钢筋	钢芯铝线	铜铝绞线	钢绞线 (1x19)	
CC-50B 机台	12	50	-	-	-	-	-	-	-	50	-	50

首创独特设计 "蜂鸣器"

特点：

1. 具过载保护装置，压力到达可自动断电洩压
2. 蜂鸣器：压力到达时会间断式短鸣提示
3. 灯光闪烁，电流过大时蜂鸣器会长鸣提示警告
4. 夜视照明功能



◆ 具 LED 灯，便暗处作业



◆ 头部可 180 度旋转，配合不同角度作业工作灯



◆ 进油装置



◆ 回油开关



◆ 滑轨式锂电池



◆ 採用防滑橡胶，减少手滑



TP-25B



直立充电式油压压接机

TP-25B 电动式不锈钢水管压接、端子压接、电缆切断 三合一



TP-25B

◆ 标配模具：1/2"(13SU)、3/4"(20SU)、1"(25SU)



型号	TP-25B
吨位	6Ton
动力	18V 4.0AH
重量	3.6KG (不含模具)
压接范围	标配 1/2"(13SU)、3/4"(20SU)、1"(25SU) 选配 30度 (13SU~25SU)、1 1/4"(30SU)、1 1/2"(40SU)、2"(50SU) 选配 TNS-21(13SU~25SU) (50mm ² ~240mm ²)
切断能力	选配 TNS21-30YC：铜铝电缆线 400mm ²

另购选配：

◆ 1. 模具规格：30度 (13SU~25SU)、1 1/4"(30SU)、1 1/2"(40SU)、2"(50SU)



◆ 2. 模具规格：TNS-21(13SU~25SU)



◆ 3. 剪刀头：TNS21-30YC (最大切断铜铝电缆 400mm²)



◆ 注意事项：充电工具遇过热时，请待冷却后再进行操作

特点：

1. 具过载保护装置，压力到达可自动断电洩压
2. 蜂鸣器：压力到达时会间断式短鸣提示
3. 灯适用于高效率精准点压和狭窄空间
4. 夜视照明功能

TP-250DICB

充電免換模點式壓接機

- ◆ 利用直流電壓驅動馬達，輕便省力
- ◆ 無需更換模具，點式壓接最範圍最大 240mm²
- ◆ 可掀式頭座設計，頭部口旋轉配合各種角度作業，方便壓接
- ◆ 可滿足非標端子和電線匹配壓接
- ◆ 適用海巴龍電線壓接

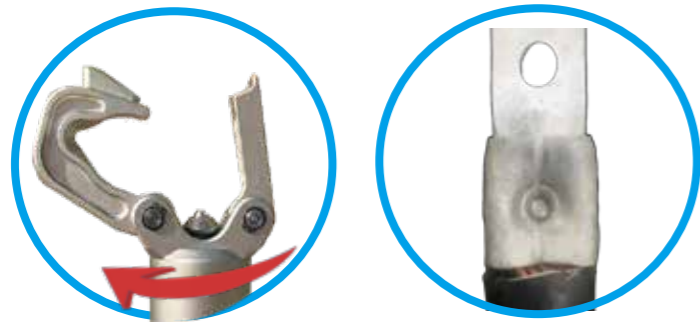

TP-250DICB

充電式液壓工具為未來的一種趨勢，可節省傳統人力的消耗以及提高工作效率和搶救現場施工的好幫手，利用 18V 直流電壓驅動馬達液壓幫浦，高低壓兩段式進油快速，高空作業時，操作簡便及提高效率，外殼亦採用強化材質，不易損壞，搭配鋰電池可增加工作效能。

TP-100CB

充電式開嘴式壓接機

- ◆ 利用直流電壓驅動馬達，輕便省力
- ◆ 操作簡易、輕巧、攜帶方便，適合快速搶救施工現場
- ◆ 附模具可更換，六角、點式壓著，最大壓著尺寸 JIS100mm²
- ◆ C 型開口，頭部可以旋轉可配合各種角度作業，方便壓接
- ◆ 模具可客製化訂做壓著款式和尺寸，如 UBG、UO 外線模
- ◆ 注意事項：機械過熱時，請待冷卻後再進行操作



型號	出力 (Ton)	重量 (Kg)	動力 (VDC)	壓接範圍壓接範圍 (壓接模具形狀二選一)
TP-100CB	6	3.49 (含電池)	18	點式 JIS：公 38 ² -50 ² ,60 ² -100 ² ；母 38 ² -50 ² ,60 ² -70 ² ,100 ² mm ² 或 六角：38 ² ,60 ² -70 ² ,80 ² ,100 ²

◆ 注意事項：充電工具遇過熱時，請待冷卻後再進行操作

◆ 注意事項：充電工具遇過熱時，請待冷卻後再進行操作

轻便携带方便

特点：

1. 具过载保护装置，压力到达可自动断电洩压
2. 蜂鸣器：压力到达时会间断式短鸣提示
3. 灯光闪烁，电流过大时蜂鸣器会长鸣提示警告
4. 夜视照明功能
5. 点式与六角模具两款可供选购

TP-38B/TP-38HB 直立式充电式压接机

- ◆ 利用直流电压驱动马达，轻便省力
- ◆ 适用于压著裸端子
- ◆ 压著能力 JIS: 5.5² ~ 38² (DIN: 16², 25², 35², 50²)
- ◆ 形状：单配点式（圆弧），六角压著形状可选购
- ◆ 注意事项：工具过热时，请待冷却后再进行操作



TP-38B



TP-38B: 圆弧

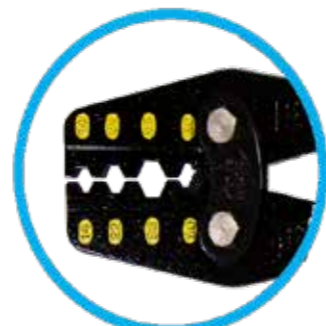
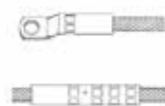

TP-38HB: 六角



充电式液压工具为未来的一种趋势，可节省传统人力的消耗以及提高工作效率和抢救现场施工的好帮手，利用 18V 直流电压驱动马达液压帮浦，高低压两段式进油快速，高空作业时，操作简便及提高效率，外壳亦采用强化材质，不易损坏，搭配锂电池可增加工作效能。

TP-325B 充电式电缆弯曲机

- ◆ 利用直流电压驱动马达，轻便省力
- ◆ 操作简易、轻巧、携带方便，适合快速抢救施工现场
- ◆ 刀片采用特殊合金钢材，对软质类线材切断不易断裂崩壞
- ◆ 适用范围：铜铝电缆线 400mm²
- ◆ 可弯曲角度 90 度
- ◆ 注意事项：机械过热时，请待冷却后再进行操作



型号	出力 (Ton)	重量 (Kg)	动力 (VDC)	弯曲能力
TP-325B	6	4.79 (含電池)	18	铜铝电缆线 400mm ²

◆ 注意事项：机械过热时，请待冷却后再进行操作

◆ 注意事项：充电工具遇过热时，请待冷却后再进行操作

直立式电缆折弯工具

直立式充电液压压接工具

轻便携带方便

特点：

1. 具过载保护装置，压力到达可自动断电洩压
2. 针对海巴龙细线可剪切
3. 直立式 C 型开口刀头，狭窄空间更方便快速切断
4. 夜视照明功能



TP-325YCB

充电开嘴式液压切刀（软质类）

- ◆ 利用直流电压驱动马达，轻便省力
- ◆ 应用范围：可切断软质铜铝电缆，海巴龙细线
- ◆ 适用切断铜铝电缆，最大切断电缆能力：400mm²
- ◆ C 型开口刀头，狭窄空间更方便快速切断工作
- ◆ 注意事项：工具遇过热时，请待冷却后再进行操作

型号	吨位 (Ton)	动力	重量 (kg)	应用范围
TP-325B	6	18V 4.0AH	3.7 (含电池)	铜铝电缆 : 400mm ²

充电式液压工具為未來的一种趋势，可节省传统人力的消耗以及提高工作效率和抢救现场施工的好帮手，利用 18V 直流电压驱动马达液压帮浦，高低压兩段式進油快速，高空作业时，操作简便及提高效率，外壳亦採用強化材质，不易损坏，搭配锂电池可增加工作效能。



TP-20TGB

充电式切刀（硬質類）

- ◆ 利用直流電壓驅動馬達，輕便省力
- ◆ 操作簡易、輕巧、攜帶方便，適合快速搶救施工現場
- ◆ 刀片採用特殊合金鋼材，對軟質類線材切斷不易斷裂崩壞
- ◆ 適用於切斷電纜線、銅鋁線、鋼芯鋁絞線、丸棒、鋼索、電話線等多種用途可針對不同用途客製化特殊刀片
- ◆ 最大切斷能力：鋼索 φ19mm、圓棒 φ10mm、鋁 / 銅線 / 電話線 / 電纜 φ19mm、不鏽鋼管 φ19mm、牙條 6 分 (φ11mm)
- ◆ 注意事項：機械過熱時，請待冷卻後再進行操作

型號	出力 (Ton)	重量 (Kg)	動力 (VDC)	切斷能力
TP-20TGB	6	4.3 (含電池)	18	鋼索 φ19mm, 實心圓棒 φ10mm, 不鏽鋼管 φ19mm, 銅鋁電纜 φ19mm, 牙條 φ11mm (6分)

◆ 注意事項：機械過熱時，請待冷卻後再進行操作

直接式端子压接钳系列

直接式端子压着工具

直接式端子压着工具



CPO-150S

- ◆超高压一体式液压压着机，利用手动挤压输出高低压两段式出油，最大输出压力 700kgf/cm²(10000psi)
- ◆操作简易、轻巧、携带方便，适合高空杆上作业
- ◆附公模具可更换，点式压着，最大压着尺寸 150mm 平方
- ◆内部设计有过载保护装置
- ◆头部可旋转 180 度，配合各种角度操作



CPO-400A(点式)
CPO-400B(六角)

- ◆超高压一体式液压压着机，利用手动挤压输出高低压两段式出油，最大输出压力 700kgf/cm²(10000psi)
- ◆操作简易、轻巧、携带方便，适合高空杆上作业
- ◆附模具可更换，点式和六角压着，最大压着尺寸 400mm 平方
- ◆内部设计有过载保护装置
- ◆口型开口，头部可旋转 180 度，配合各种角度操作
- ◆模具可客制化订做特殊压着形状和尺寸

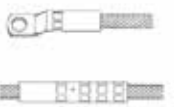

CPO-250/CPO-240

- ◆超高压一体式液压压着机，利用手动挤压输出高低压两段式出油，最大输出压力 700kgf/cm²(10000psi)
- ◆操作简易、轻巧、携带方便，适合高空杆上作业
- ◆附模具可更换，六角压着，最大压着尺寸 240mm 平方
- ◆内部设计有过载保护装置
- ◆H 型开口，头部可旋转 180 度，配合各种角度操作
- ◆模具可客制化订做特殊压着形状和尺寸
- ◆另有点式模具可供选购，点式模具最大压接尺寸 : 185mm²



CYO-400A(开嘴 30mm)
CYO-400C(开嘴 38mm)

- ◆超高压一体式液压压着机，利用手动挤压输出高低压两段式出油，最大输出压力 700kgf/cm²(10000psi)
- ◆操作简易、轻巧、携带方便，适合高空杆上作业
- ◆C 型开口 30mm/38mm，适合压着铜管，铜板端子，C 型、H 型架空用端子电力公司外线作业专用工具与一般屋内配线压着
- ◆操作把手均为 FRP 材质，可绝缘 20KV 电压 5 分钟
- ◆附模具可更换，六角压着，最大压着尺寸 400mm 平方
- ◆内部设计有过载保护装置
- ◆头部可旋转 180 度，配合各种角度操作
- ◆模具可客制化订做特殊压着形状和尺寸，如右



CYO-240

- ◆超高压一体式液压压着机，利用手动挤压输出高低压两段式出油，最大输出压力 700kgf/cm²(10000psi)
- ◆操作简易、轻巧、携带方便，适合高空杆上作业
- ◆附模具可更换，六角压着，最大压着尺寸 240mm 平方
- ◆另有点式模具可供选购，点式模具最大压接尺寸 : 185mm²
- ◆内部设计有过载保护装置
- ◆C 型开口，头部可旋转 180 度，配合各种角度操作
- ◆模具可客制化订做特殊压着形状和尺寸



CPO-500

- ◆超高压一体式液压压着机，利用手动挤压输出高低压两段式出油，最大输出压力 700kgf/cm²(10000psi)
- ◆操作简易、轻巧、携带方便，适合高空杆上作业
- ◆附模具可更换，六角压着，最大压着尺寸 500mm 平方
- ◆内部设计有过载保护装置
- ◆另有可压着钳管模具可供选择
- ◆口型开口，头部可旋转 180 度，配合各种角度操作
- ◆模具可客制化订做特殊压着形状和尺寸

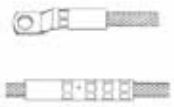

型号	出力 (Ton)	机重 (kg)	总重 (kg)	JIS	AWG	DIN	适合压着范围 (mm ²)	压着型式
CPO-150S	10	4.6	4.7	150	300	185	公模 8-38,60-150 母模 14-22,38-60,70-80,100-150	点式
CPO-240	10	4.2	6.1	250	500	240	16,25,35,50,70,95,120,150,185,240	六角 点式 (另选购)
CYO-240	10	4.3	6.2	250	500	240	16,25,35,50,70,95,120,150,185,240	六角 点式 (另选购)

型号	出力 (Ton)	机重 (kg)	总重 (kg)	JIS	AWG	DIN	适合压着范围 (mm ²)	压着型式
CPO-400A	17	7	8.7	325	750	400	公模 16-70,95-150,185-400 母模 ,50-70,95,120,150,185-240,300,400 16-25,35 (选购)	点式
CPO-400B	17	7	10.4	325	750	400	标配: 50,70,95,120,150,185,240,300,400 16-25,35 (选购)	六角
CYO-400A CYO-400C	12	6.2 6.9	7.8 8.5	325	750	400	标配: 50,70,95,120,150,185,240,300,400 16,25,35 (选购)	六角
CPO-500	20	7.5	12	400	100	500	35,50,70,95,120,150,185,240,300,400,500	六角

分体式端子压接钳系列

须另外配合液压油泵 (电动式 CTE-25AS 或手动式 CP-700、脚踏式 CFP-800)

分体式端子压着工具

分体式端子压着工具



点式模具

CPO-150B

- ◆单回路压着工具、轻巧、操作简易，携带方便
- ◆主体材质采用高碳钢，皆经过硬度热处理，抗张力强不易变形
- ◆附公模具可更换，点式压着，最大压着尺寸 150mm 平方
- ◆须另外配合液压油泵 (电动式 CTE-25AS 或手动式 CP-700、脚踏式 CFP-800)



点式模具



六角模具

CO-400A(点式) CO-400B(六角)

- ◆单回路压着工具、轻巧、操作简易，携带方便
- ◆主体材质采用高碳钢，皆经过硬度热处理，抗张力强不易变形
- ◆□型开口，附模具可更换，点式和六角压着，最大压着尺寸 400mm²
- ◆须另外配合液压油泵 (电动式 CTE-25AS 或手动式 CP-700、脚踏式 CFP-800)
- ◆模具可客制化订做特殊压着形状和尺寸

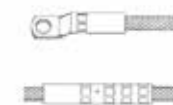

六角模具



点式模具 (选购款)

CPO-250B/CPO-240B

- ◆单回路压着工具、轻巧、操作简易，携带方便
- ◆主体材质采用高碳钢，皆经过硬度热处理，抗张力强不易变形
- ◆H型开口，附模具可更换，六角压着，最大压着尺寸 240mm 平方
- ◆另有点式模具可供选购，点式模具最大压接尺寸 : 185mm²
- ◆须另外配合液压油泵 (电动式 CTE-25AS 或手动式 CP-700、脚踏式 CFP-800)
- ◆模具可客制化订做特殊压着形状和尺寸

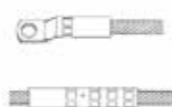

六角模具



点式模具 (选购款)

CYO-240B

- ◆单回路压着工具、轻巧、操作简易，携带方便
- ◆主体材质采用高碳钢，皆经过硬度热处理，抗张力强不易变形
- ◆C型开口，附模具可更换，六角压着，最大压着尺寸 240mm 平方
- ◆另有点式模具可供选购，点式模具最大压接尺寸 : 185mm²
- ◆须另外配合液压油泵 (电动式 CTE-25AS 或手动式 CP-700、脚踏式 CFP-800)
- ◆模具可客制化订做特殊压着形状和尺寸



六角模具

CYO-400B(开嘴 30mm) CYO-400D(开嘴 38mm)

- ◆单回路压着工具、轻巧、操作简易，携带方便
- ◆主体材质采用高碳钢，皆经过硬度热处理，抗张力强不易变形
- ◆C型开口 30mm/38mm，适合压着铜管、铜板端子、C型、H型架空用端子电力公司外线作业专用工具与一般屋内配线压着
- ◆附模具可更换，六角压着，最大压着尺寸 400mm 平方
- ◆须另外配合液压油泵 (电动式 CTE-25AS 或手动式 CP-700、脚踏式 CFP-800)
- ◆模具可客制化订做特殊压着形状和尺寸，如下图



六角模具

CO-500B

- ◆单回路压着工具、轻巧、操作简易，携带方便
- ◆主体材质采用高碳钢，皆经过硬度热处理，抗张力强不易变形
- ◆□型开口，附模具可更换，六角压着，最大压着尺寸 500mm 平方 (可压钢索铝套管)
- ◆须另外配合液压油泵 (电动式 CTE-25AS 或手动式 CP-700、脚踏式 CFP-800)
- ◆模具可客制化订做特殊压着形状和尺寸

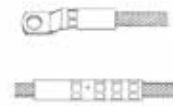

型号	出力 (Ton)	机重 (kg)	总重 (kg)	JIS	AWG	DIN	适合压著范围 (mm ²)	压著型式
CPO-150B	10	3.3	3.4	150	300	185	公模 8-38,60-150 母模 14-22,38-60,70-80,100-150	点式
CPO-240B	10	3.3	4.7	250	500	240	16,25,35,50,70,95,120,150,185,240	六角 点式 (选购)
CYO-240B	10	2.7	4.6	250	500	240	16,25,35,50,70,95,120,150,185,240	六角 点式 (选购)

型号	出力 (Ton)	机重 (kg)	总重 (kg)	JIS	AWG	DIN	适合压著范围 (mm ²)	压著型式
CO-400A	17	4.3	6	325	750	400	公模 16-70,95-150,185-400 母模 ,50-70,95,120,150,185-240,300,400 16-25,35 (选购)	点式
CO-400B	17	4.3	7.7	325	750	400	标配 : 50,70,95,120,150,185,240,300,400 16-25,35 (选购)	六角
CYO-400B CYO-400D	12	4.7 5.6	6.3 8.5	325	750	400	标配 : 50,70,95,120,150,185,240,300,400 16,25,35 (选购)	六角
CO-500B	20	6.9	10.2	400	100	500	70,95,120-150,185,240,300,400,500	六角



CO-630A

- ◆单回路压着工具、轻巧、操作简易，携带方便
- ◆主体材质采用高碳钢，皆经过硬度热处理，抗张力强不易变形
- ◆**□型开口，附模具可更换，六角压着，最大压着尺寸 630mm 平方**
- ◆须另外配合液压油泵（电动式 CTE-25AS 或手动式 CP-700、脚踏式 CFP-800）
- ◆模具可客制化订做特殊压着方式和尺寸（可压钢索铝套管）
- ◆标配附一组模，其余选配另购



CO-630B

- ◆单回路压着工具、轻巧、操作简易，携带方便
- ◆主体材质采用高碳钢，皆经过硬度热处理，抗张力强不易变形
- ◆**U型开口，附模具可更换，六角压着，最大压着尺寸 630mm 平方**
- ◆须另外配合液压油泵（电动式 CTE-25AS 或手动式 CP-700、脚踏式 CFP-800）
- ◆模具可客制化订做特殊压着方式和尺寸（可压钢索铝套管）
- ◆标配附一组模，其余选配另购



CO-1000

- ◆单回路压着工具、轻巧、操作简易，携带方便
- ◆主体材质采用高碳钢，皆经过硬度热处理，抗张力强不易变形
- ◆**□型开口 30mm，附模具可更换，六角压着，最大压着尺寸 1000mm 平方**
- ◆须另外配合液压油泵（电动式 CTE-25AS 或手动式 CP-700、脚踏式 CFP-800）
- ◆模具可客制化订做特殊压着方式和尺寸（可压钢索铝套管）
- ◆标配附一组模，其余选配另购



型号	出力 (Ton)	机重 (kg)	总重 (kg)	JIS	AWG	DIN	适合压着范围 (mm ²)	压着型式
CO-630A	35	15.4	17.1	500	1200	630	选购: 70-100,150,185,240,300,400,500,630	六角
CO-630B	30	9	10.1	500	1200	630	选购: 150,185,240,300,400,500,630	六角
CO-1000	55	28.3	31.3	500	1200	630	选购: 240,300,400,500,630,800,1000	六角

大吨位系列

适用于输配电工程 60Tons~200Tons 端子导线接头、耐张线夹、钢铝套管、钢索等多功能用途，亦适用于 110~1000KV 架空线或地下超高压电缆压接使用



CO-60S

- ◆单回路压着工具，大吨位，操作简易，可压着功能广泛
- ◆主体材质采用高碳钢，皆经过硬度热处理，抗张力强不易变形
- ◆**六角压着，压着范围可参考表格参数**
- ◆须另外配合液压油泵（电动式 CTE-25AS 或手动式 CP-700-2A）
- ◆模具可客制化订做特殊压着方式和尺寸
- ◆标配附一组模，其余选配另购

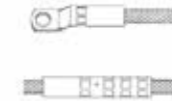

CO-100DL

- ◆双回路压着工具，大吨位，回油快速，操作简易，可压着功能广泛
- ◆主体材质采用铝合金，皆经过硬度热处理，抗张力强不易变形
- ◆**六角压着，压着范围可参考表格参数**
- ◆须另外配合液压油泵（电动式 CTE-25AD 或手动式 CP-700-2A-D）
- ◆模具可客制化订做特殊压着方式和尺寸
- ◆标配附一组模，其余选配另购



CO-100D

- ◆双回路压着工具，大吨位，回油快速，操作简易，可压着功能广泛
- ◆主体材质采用高碳钢，皆经过硬度热处理，抗张力强不易变形
- ◆**六角压着，压着范围可参考表格参数**
- ◆须另外配合液压油泵（电动式 CTE-25AD 或手动式 CP-700-2A-D）
- ◆模具可客制化订做特殊压着方式和尺寸
- ◆标配附一组模，其余选配另购



CO-200D

- ◆双回路压着工具，大吨位，回油快速，操作简易，可压着功能广泛
- ◆主体材质采用高碳钢，皆经过硬度热处理，抗张力强不易变形
- ◆**六角压着，压着范围可参考表格参数**
- ◆须另外配合液压油泵（电动式 CTE-25AD 或手动式 CP-700-2A-D）
- ◆模具可客制化订做特殊压着方式和尺寸
- ◆标配附一组模，其余选配另购

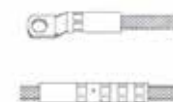

型号	出力 (Ton)	压着能力 (mm ²)	行程 (mm)	储油量 (cc)	重量 (kg)	压着型式
CO-60S	60	铜套管 φ55, 铝套管 φ55, 钢套管 φ30	38.5	283	21.4	六角
CO-100DL	100	铜套管 φ64, 铝套管 φ71, 钢套管 φ32	22	315	21.3	六角
CO-100D	100	铜套管 φ64, 铝套管 φ71, 钢套管 φ32	22	315	39.5	六角
CO-200D	200	铜套管 φ86, 铝套管 φ100, 钢套管 φ50	39	1130	104	六角

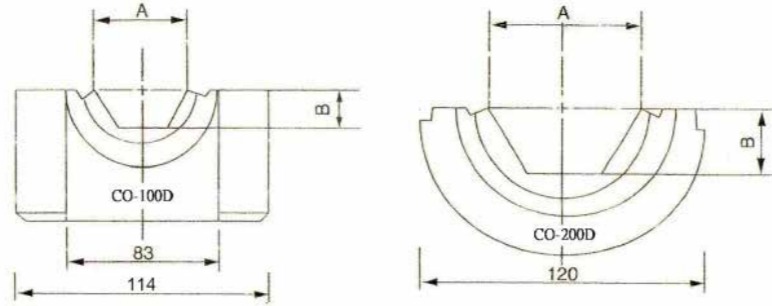
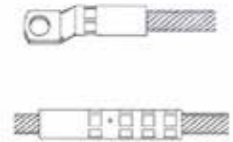

CO-100D/CO-200D 钢套管

模具型號	A(mm)	B(mm)	C(mm)(100/200)
G8.5	8.5	3.7	50/70
G10	10	4.3	45/70
G12	12	5.2	40/70
G16	16	6.9	40/70
G18	18	7.8	35/70
G20	20	8.7	35/70
G22	22	9.5	30/70
G23	23	10	30/60
G24	24	10.4	30/60
G26	26	11.3	30/60
G28	28	12.1	28/60
G30	30	12.99	25/60
G32	32	13.9	25/50
G44	44	19.1	- /35
G50	50	21.7	- /30

CO-100D/CO-200D 铝套管

模具型號	A(mm)	B(mm)	C(mm)(100/200)
L22	22	9.5	75/128
L26	26	11.3	75/128
L30	30	12.5	75/128
L34	34	14.2	75/128
L38	38	16	75/128
L42	42	18.2	75/128
L44	44	18.6	75/128
L48	48	20.8	75/128
L52	52	22.5	75/128
L60	60	26	75/128
L65	65	28.2	75/128
L68	68	29.4	75/128
L71	71	30.7	75/128
L76	76	32.9	- /128
L90	90	39	- /128
L100	100	43.3	- /128

CO-100D/CO-200D 铜套管

模具型號	A(mm)	B(mm)	C(mm)(100/200)
C14	14	6.1	60/ -
C17	17	7.4	60/ -
C19	19	8.2	60/ -
C23	23	10	60/ -
C26	26	11.3	60/ -
C29	29	12.6	60/ -
C32	32	13.9	60/ -
C36	36	15.6	55/ -
C38	38	16.5	55/ -
C42	42	18.2	55/ -
C47	47	20.4	50/ -
C50	50	21.7	50/ -

模具編號	A(mm)	B(mm)	C(mm)(100/200)
C51	51	22	50/ -
C54	54	23.4	50/ -
C56	56	24.3	40/ -
C57	57	24.7	40/ -
C63	63	27.3	- /70
C64	64	27.7	35/ -
C68	68	29.4	- /70
C73	73	31.6	- /65
C78	78	33.8	- /64
C85	85	36.8	- /60
C86	86	37.23	- /60

C型端子



H型端子

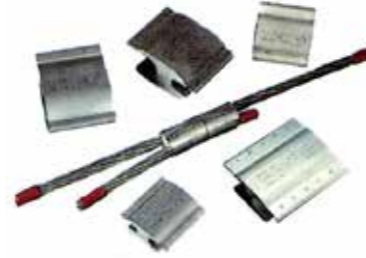

型號	規格	銅套樣式
UBG	14 \setminus 22 \setminus 8 \setminus 8	$\phi 1$
UBG	14 \setminus 22 \setminus 38 \setminus 22	$\phi 1$
UO	35 \setminus 50 \setminus 35-50 \setminus 60	$\phi 1$
UO	35 \setminus 50 \setminus 25 \setminus 35	$\phi 1$
UO	60 \setminus 60 \setminus 8 \setminus 38	$\phi 1$
UO	14 \setminus 38 \setminus 14 \setminus 38	$\phi H2$
UD3	60 \setminus 125 \setminus 22 \setminus 60	$\phi H2$
UD3	60 \setminus 100 \setminus 60 \setminus 100	$\phi H2$
UD4	100 \setminus 150 \setminus 125 \setminus 150	$\phi 1$
UD4	60 \setminus 60 \setminus 125 \setminus 150	$\phi 1$
UN	200 \setminus 250 \setminus 200 \setminus 250	$\phi 1$
UN	60 \setminus 100 \setminus 250 \setminus 250	$\phi 1$
UD4	150 \setminus 200 \setminus 150 \setminus 200	$\phi 1$
UD4	22 \setminus 60 \setminus 200 \setminus 200	$\phi 1$

CYO-400A.C 十二吨压缩模

CYO-400B.D

REC-400.C

- ◆台电公司配电工程专用 C 型开口, 12Ton 油压压着机压缩模
- ◆适用于接续分歧线, 中间线及接地铜棒连结用, 配合 C 型铜端子, 套管接头



架空用壓縮模號	適用張力壓接套管	地下用壓縮膜號	適用端子套管
B72AH(38)	-	U25RT	#1Cu
B73AH(80)	鋁套 #2 AAC	U26RT	2/0Cu
B74AH	鋁套 2/0AAC	U27RT	140McM Cu 單孔
B75AH(200)	鋁套 4/0AAC	U29RT	250Cu 雙孔
B76AH(250)	鋁套 300AAC	U34RT	500Cu
B20AH(325)	鋁套 477AAC	UD3	-
CU22	銅套 22HDC	UO	-
CU60(100)	銅套 60HDC	UO	-
CU100(150)	銅套 100HDC		
B73SH(8-14)	鋼套 #2ACSR		
B74SH(22)	鋼套 2/0ACSR		
B76SH(50-70)	鋼套 300ACSR		
UBG	H 套 #6-#8		
UD	-		
UD	-		
UN	-		
UN	-		



端子压着模具

端子压着模具



MARLOW

一般型手动压接钳工具系列

强力型手动压接钳工具系列

手动式端子压着工具

手动式端子压着工具



MH-02 迷你裸端子钳

- ◆轻巧、操作简易、携带方便，卡簧式收缩按压轻松省力
- ◆适用于压着裸端子
- ◆点式压着，最大压着尺寸 2.5mm 平方



MH-08 MH-14 MH-22 MH-38 裸端子钳 **改良省力型**

- ◆轻巧、操作简易、携带方便，卡簧式收缩按压轻松省力
- ◆适用于压着裸端子
- ◆点式压着，MH-08 最大压着尺寸 10mm 平方；MH-14 最大压着尺寸 16mm 平方；MH-22 最大压着尺寸 25mm 平方；MH-38 最大压着尺寸 50mm 平方



MH-38H 裸端子钳 **改良省力型**

- ◆轻巧、操作简易、携带方便，卡簧式收缩按压轻松省力
- ◆适用于压着裸端子
- ◆六角压着，最大压着尺寸 50mm 平方



MH-123 绝缘端子钳

- ◆轻巧、操作简易、携带方便，卡簧式收缩按压轻松省力
- ◆适用于压着绝缘端子
- ◆圆弧压着，最大压着尺寸 6mm 平方



MH-125 绝缘闭端子钳

- ◆轻巧、操作简易、携带方便，卡簧式收缩按压轻松省力
- ◆适用于压着绝缘闭端子
- ◆圆弧压着，压着尺寸 CE1、CE2、CE5

型號	長度 (mm)	總重 (g)	適合壓著範圍 (mm ²)	壓著型式
MH-02	200	230	1.5, 2.5	点式
MH-08	260	420	1.5, 2.5, 6, 10	点式
MH-14	285	500	1.5, 2.5, 6, 10, 16	点式
MH-22	340	740	6, 10, 16, 25	点式
MH-38	365	806	6, 10, 16, 25, 50	点式
MH-38H	365	820	16, 25, 35, 50	六角
MH-123	263	450	1.5, 2.5, 6	圆弧
MH-125	285	450	CE1, CE2, CE5	圆弧



MT-38 裸端子钳

- ◆机械式操作，利用简易螺栓调整压着尺寸，携带方便
- ◆适用于压着裸端子
- ◆点式压着，最大压着尺寸 50mm 平方



MT-80 MT-100 裸端子钳

- ◆机械式操作，利用简易螺栓调整压着尺寸，携带方便
- ◆适用于压着裸端子
- ◆点式压着，MT-80 最大压着尺寸 95mm 平方；MT-100 最大压着尺寸 120mm 平方



MK-120 开嘴端子钳

- ◆机械式操作，利用简易螺栓调整压着尺寸，携带方便
- ◆适用于压着裸端子
- ◆点式压着，最大压着尺寸 120mm 平方



MK-150 开嘴端子钳

- ◆机械式操作，利用简易螺栓调整压着尺寸，携带方便
- ◆适用于压着裸端子
- ◆点式压着，最大压着尺寸 150mm 平方



MK-05 六角端子钳

- ◆机械式操作，利用简易螺栓调整压着尺寸，携带方便
- ◆适用于压着裸端子
- ◆六角压着，最大压着尺寸 70mm 平方



MK-06 MK-07 六角端子钳

- ◆机械式操作，利用简易螺栓调整压着尺寸，携带方便
- ◆适用于压着裸端子
- ◆六角压着，MK-06 最大压着尺寸 120mm 平方；MK-07 最大压着尺寸 150mm 平方

型號	長度 (mm)	總重 (g)	適合壓著範圍 (mm ²)	壓著型式
MT-38	540	2420	DIN:10,16,35,50;JIS(8,14,22,38)	点式
MT-80	670	4940	16,25,50,70,95	点式
MT-100	670	4940	25,50,70,95,120	点式
MK-120	570	3160	10,16,25,35,50,70,95,120	点式
MK-150	670	4410	10,16,25,35,50,70,95,120,150	点式
MK-05	400	640	6,10,16,25,35,50,70	六角
MK-06	650	3000	10,16,25,35,50-70,95,120	六角
MK-07	650	3000	25,35,50,70,95,120,150	六角



MARLOW

省力端子钳

- ◆超省力型!! 利用长杠杆原理, 卡簧式收缩按压可更轻松缩压施力, 轻巧携带方便
- ◆适用于压着裸端子



型號	長度 (mm)	總重 (g)	適合壓著範圍 (mm ²)	壓著型式
MH-05S	176	240	1.5,2.5,6	点式
MH-08S	235	384	1.5,2.5,6,10	点式
MH-14S	243	405	1.5,2.5,6,10,16	点式
MH-22S	330	680	6,10,16,25	点式
MH-38S	334	686	10,16,25,50	点式

MK-120B

多功能铜排压着手动工具

- ◆多功能弯曲铜牌工具, 具有弯曲U型、L型、N型与压接端子等五种功能
- ◆模具设计可替换式, 适用于分电盘、配电工程作业, 操作简易、携带方便、一次成型
- ◆BH的规格最大到100A用3mm的铜排、50A~75A用2mm铜排、50A以下用1mm铜排

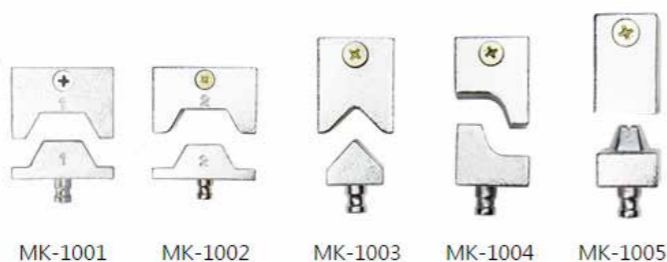
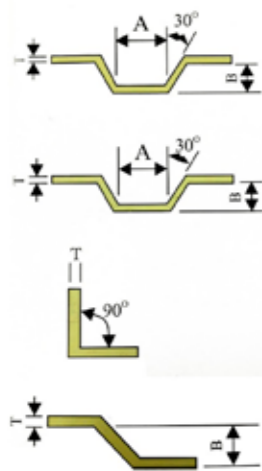

型號	長度 (mm)	總重 (g)	模具規格	A	B	厚度 T/mm
MK-120B	570	3980	MK-1001	15	10	1
			MK-1002	15	10	2
			MK-1003	-	-	3 以下
			MK-1004	-	14	3 以下
			MK-1005	端子 10-50mm ²		

分体式端子压接钳系列

须另外配合液压油泵 (电动式 CTE-25AS 或手动式 CP-700、脚踏式 CFP-800)



CBC-25 多功能铜排弯曲端子压着工具

- ◆具多种功能, 可弯曲铜板U型、L型及压着用途
- ◆附模具可更换, 铜板弯曲最大能力 25xT5mm
- ◆轻巧、操作简易、携带方便
- ◆另外配合液压油泵 (电动式 CTE-25AS 或手动式 CP-700、脚踏式 CFP-800)



編號	A	B	T(mm)
1	21	15	3-5
2	17	15	5
3	12	10	3 以下
4	10	10	5
5	-	-	3-5
6	-	-	3-5

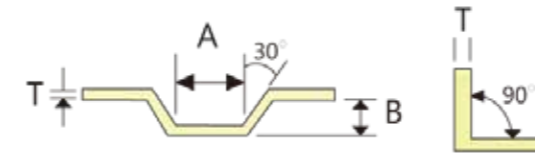

型號	出力 (Ton)	压接能力 (mm)	重量 (kg)
CBC-25	7	銅 25xT5mm	6.5



手动式端子压着工具

分体式端子压着工具

直接式液压切刀

液压切刀工具系列可分为针对硬质类和软质类两种线材切断

硬质类线材主要针对:ACSR 钢芯铝线、软铜铝铁棒材、钢绞线、钢索、钢筋截铁等线材

软质类线材主要针对:铜铝电缆线、通讯电缆等线材(硬质类工具亦可切断软质类线材)



CPC-40A 硬质类液压切刀

- ◆超高压一体式液压切刀机, 利用手动挤压输出高低压两段式出油, 最大输出压力 700kgf/cm²(10000psi)
- ◆操作简易、轻巧、携带方便, 适合高空杆上作业
- ◆刀片采用特殊合金钢材, 对硬质类线材切断不易断裂崩坏
- ◆操作把手均为 FRP 材质, 可绝缘 20KV 电压 5 分钟
- ◆最大切断开口: φ38mm
- ◆头部可旋转 180 度, 配合各种角度操作

PS: 切断钢筋及 ACSR 钢芯铝线建议用 5 度刀片为佳



CPC-55A/CPC-55C 硬质类液压切刀

- ◆超高压一体式液压切刀机, 利用手动挤压输出高低压两段式出油, 最大输出压力 700kgf/cm²(10000psi)
- ◆操作简易、轻巧、携带方便, 适合高空杆上作业
- ◆刀片采用特殊合金钢材, 对硬质类线材切断不易断裂崩坏
- ◆操作把手均为 FRP 材质, 可绝缘 20KV 电压 5 分钟
- ◆最大切断开口: φ55mm
- ◆头部可旋转 180 度, 配合各种角度操作



CPC-85A 软质类液压切刀

- ◆超高压一体式液压切刀机, 利用手动挤压输出高低压两段式出油, 最大输出压力 700kgf/cm²(10000psi)
- ◆操作简易、轻巧、携带方便, 适合高空杆上作业
- ◆刀片采用特殊合金钢材, 对硬质类线材切断不易断裂崩坏
- ◆最大切断开口: φ85mm
- ◆头部可旋转 180 度, 配合各种角度操作

型号	出力 (Ton)	开嘴 (mm)	切断能力									重量 (kg)	
			钢索 (mm)		圆棒 (mm)			绞线 (mm)			通讯电缆 (mm)		
			6x7	6x12	软铜棒	软铝棒	软铁棒	钢筋	钢芯铝线	铜铝绞线			钢绞线 (1x19)
CPC-40A	7.1	38	22	25	24	24	20	16	38	38	20	38	5.5
CPC-55A	7.1	55	22	25	24	24	20	16	38	50	20	55	6.5
CPC-55C	12	55	25	30	24	24	22	19	50	55	20	55	7.25
CPC-85A	5	85	-	-	-	-	-	-	-	28/38	-	85	8.5

分体式液压切刀



CPC-20B 硬质类液压切刀

- ◆单回路切刀工具, 轻巧省力, 操作简易, 携带方便
- ◆刀片采用特殊合金钢材, 对软质类线材切断不易断裂崩坏
- ◆最大切断开口: φ35mm
- ◆须另外配合液压油泵 (电动式 CTE-25AS 或手动式 CP-700、脚踏式 CFP-800)



CPC-40B 硬质类液压切刀

- ◆单回路切刀工具, 轻巧省力, 操作简易, 携带方便
- ◆刀片采用特殊合金钢材, 对软质类线材切断不易断裂崩坏
- ◆最大切断开口: φ38mm
- ◆须另外配合液压油泵 (电动式 CTE-25AS 或手动式 CP-700、脚踏式 CFP-800)

PS: 切断钢筋及 ACSR 钢芯铝线建议用 5 度刀片为佳



CPC-55B/CPC-55D 硬质类液压切刀

- ◆单回路切刀工具, 轻巧省力, 操作简易, 携带方便
- ◆刀片采用特殊合金钢材, 对软质类线材切断不易断裂崩坏
- ◆最大切断开口: φ55mm
- ◆须另外配合液压油泵 (电动式 CTE-25AS 或手动式 CP-700、脚踏式 CFP-800)

型号	出力 (Ton)	开嘴 (mm)	切断能力									重量 (kg)	
			钢索 (mm)		圆棒 (mm)			绞线 (mm)			通讯电缆 (mm)		
			6x7	6x12	软铜棒	软铝棒	软铁棒	钢筋	钢芯铝线	铜铝绞线			钢绞线 (1x19)
CPC-20B	20	35	32	32	32	32	25	28	32	32	32	20	9.5
CPC-40B	7.1	38	25	25	24	24	16	16	38	38	20	38	3.6
CPC-55B	7.1	55	25	25	24	24	16	18	38	50	20	55	4.5
CPC-55D	12	55	25	30	28	28	22	19	50	55	20	55	4.7

分体式液压切刀

CPC-85B 软质类液压切刀

- ◆单回路切刀工具，轻巧省力，操作简易，携带方便
- ◆刀片采用特殊合金钢材，对软质类线材切断不易断裂崩坏
- ◆最大切断开口： $\phi 85\text{mm}$
- ◆须另外配合液压油泵（电动式 CTE-25AS 或手动式 CP-700、脚踏式 CFP-800）

CPC-100B 软质类液压切刀

- ◆单回路切刀工具，轻巧省力，操作简易，携带方便
- ◆刀片采用特殊合金钢材，对软质类线材切断不易断裂崩坏
- ◆最大切断开口： $\phi 100\text{mm}$
- ◆须另外配合液压油泵（电动式 CTE-25AS 或手动式 CP-700、脚踏式 CFP-800）

CPC-120B 软质类油压切刀

- ◆单回路切刀工具，轻巧省力，操作简易，携带方便
- ◆刀片采用特殊合金钢材，对软质类线材切断不易断裂崩坏
- ◆最大切断开口： $\phi 120\text{mm}$
- ◆须另外配合液压油泵（电动式 CTE-25AS 或手动式 CP-700、脚踏式 CFP-800）

CPC-35KV-120 绝缘软质类液压切刀

- ◆用于切割 35KV 以下不能确定是否安全无电的铜铝、带电铠装电缆
- ◆预防在检修工作中因误操作而造成人员伤亡事故
- ◆10M 长的进口原装绝缘油管可保证工作人员远离切割部位
- ◆须另外配合液压油泵（电动式 CTE-25AS 或手动式 CP-700、脚踏式 CFP-800）

型號	出力 (Ton)	开嘴 (mm)	切断能力									通訊 电缆 (mm)	重量 (kg)	
			钢索 (mm)		圆棒 (mm)			绞线 (mm)						
			6x7	6x12	軟銅棒	軟鋁棒	軟鐵棒	鋼筋	鋼芯 鋁線	銅鋁 絞線	鋼絞線 (1x19)			
CPC-85B	5	85	-	-	-	-	-	-	-	-	28/38	-	85	6
CPC-100B	8.8	100	-	-	-	-	-	-	-	-	42/46	-	100	11.8
CPC-120B	12.7	120	-	-	-	-	-	-	-	-	60	-	120	10.4
CPC-35KV-120	12.7	120	-	-	-	-	-	-	-	-	60	-	120	20.6

分体式液压电缆切刀 & 多功能锯床切断机

CC-32B 软质类液压电缆切刀

- ◆单回路切刀工具，轻巧省力，操作简易，携带方便
- ◆刀片采用特殊合金钢材，对软质类线材切断不易断裂崩坏
- ◆最大切断开口： $\phi 32\text{mm}$ (400mm 平方)
- ◆须另外配合液压油泵（电动式 CTE-25AS 或手动式 CP-700、脚踏式 CFP-800）

CC-50B 软质类液压电缆切刀

- ◆单回路切刀工具，轻巧省力，操作简易，携带方便
- ◆刀片采用特殊合金钢材，对软质类线材切断不易断裂崩坏
- ◆最大切断开口： $\phi 50\text{mm}$ (630mm 平方)
- ◆须另外配合液压油泵（电动式 CTE-25AS 或手动式 CP-700、脚踏式 CFP-800）

型號	出力 (Ton)	开嘴 (mm)	切断能力									通訊 电缆 (mm)	重量 (kg)	
			钢索 (mm)		圆棒 (mm)			绞线 (mm)						
			6x7	6x12	軟銅棒	軟鋁棒	軟鐵棒	鋼筋	鋼芯 鋁線	銅鋁 絞線	鋼絞線 (1x19)			
CC-32B	12	32	-	-	-	-	-	-	-	-	28	-	30	4.3
CC-50B	12	50	-	-	-	-	-	-	-	-	50	-	50	5.4

UE-100S 多功能锯床切断机

- ◆多功能小锯床，可切断电缆；铁棒、圆管、方管、角铁、铝材、塑料管、木材等多用途
- ◆稳定的固定座可保持物件的平衡，不产生左右震动摇晃，切断面平整不皱折
- ◆合金锯条，耐磨，切割效率高，安装更换简易
- ◆携带方便，适用于建筑、水电、机械加工等工地使用
- ◆快速移动虎钳
- ◆ $0^{\circ}\sim 45^{\circ}$ 角度钜刀

型號	切割能力 (mm)		鋸條尺寸 (mm)	鋸帶速度	馬達 (HP)	尺寸 (mm)	重量 (kg)
	90°	45°					
UE-100S	圓:100mm 方:100x150mm	圓:85mm 方:85x100mm	1470x13x0.65	50Hz 4P 45MPM	1/2	724x381x458	23

手动式切刀

ME-22 ME-38 ME-60

- ◆铜铝电线电缆专用切刀，轻巧迅速，携带方便，断切面平整
- ◆浸泡式塑料手柄不易脱落，有较好的握持性和切断限位设计
- ◆圆弧刀口设计可有效握持电缆方便切断，最大切断能力：
ME-22:25mm 平方,ME-38:50mm 平方,ME-60:60mm 平方
- ◆刀片采用特殊合金钢材，并经表面防锈处理，不易受损

ME-100

- ◆铜铝电线电缆专用切刀，轻巧迅速，携带方便，断切面平整
- ◆浸泡式塑料手柄不易脱落，有较好的握持性和切断限位设计
- ◆圆弧刀口设计可有效握持电缆方便切断，最大切断能力：
120mm 平方
- ◆刀片采用特殊合金钢材，并经表面防锈处理，不易受损，手柄具有 PVC 包覆，容易握持和防滑功能

ME-250 ME-400 ME-500

- ◆铜铝电线电缆专用切刀，轻巧迅速，携带方便，断切面平整
- ◆浸泡式塑料手柄不易脱落，有较好的握持性和切断限位设计
- ◆圆弧刀口设计可有效握持电缆方便切断，最大切断能力：
ME-250:240mm 平方,ME-400:400mm 平方,ME-500:630 mm 平方
- ◆刀片采用特殊合金钢材，并经表面防锈处理，不易受损，手柄具有 PVC 包覆，容易握持和防滑功能

MS-325 手动棘轮式切刀

- ◆铜铝电线电缆专用切刀，利用棘轮进刀设计可单手操作，更为轻松省力
- ◆刀刃可 360 度旋转进退打开，方便中间切断，最大切断能力：
400mm 平方
- ◆手柄塑料具人体工学设计，握持更舒适方便
- ◆刀片采用特殊合金钢材，并经表面防锈处理，不易受损

MS-520 手动棘轮式切刀

- ◆铜铝电线电缆专用切刀，利用棘轮进刀设计可单手操作，更为轻松省力
- ◆刀刃可 360 度旋转进退打开，方便中间切断，最大切断能力：
630mm 平方
- ◆手柄塑料具人体工学设计，握持更舒适方便
- ◆刀片采用特殊合金钢材，并经表面防锈处理，不易受损

型号	长度 (mm)	切断能力 (mm ²) JIS/DIN/AWG	重量 (g)
ME-22	160	铜铝电缆 22/25/#4	190
ME-38	220	铜铝电缆 38/50/#1	390
ME-60	240	铜铝电缆 60/70/#2/0	550
ME-100	310	铜铝电缆 100/120/#4/0	770
ME-250	600	铜铝电缆 250/240/500MCM	1890
ME-400	690	铜铝电缆 325/400/800MCM	2285
ME-500	800	铜铝电缆 500/630/1000MCM	3235
MS-325	250	铜铝电缆 325/400/800MCM	643
MS-520	410	铜铝电缆 500/630/1000MCM	1680

手动式硬质类切刀

MI-60

- ◆钢索、钢绞线、铁棒专用切刀，轻巧迅速，携带方便，断切面平整
- ◆铝合金手柄具可更换刀片和切断限位设计
- ◆圆弧刀口设计可有效握持电缆方便切断，最大切断能力：
铁棒 ϕ 5mm、钢索 ϕ 7mm、铜线 60mm 平方
- ◆刀片采用特殊合金钢材，并经表面防锈处理，不易受损，手柄具有 PVC 包覆，容易握持和防滑功能

MI-200

- ◆钢索、钢绞线、铁棒专用切刀，轻巧迅速，携带方便，断切面平整
- ◆铝合金手柄具可更换刀片和切断限位设计
- ◆圆弧刀口设计可有效握持电缆方便切断，最大切断能力：
铁棒 ϕ 9mm、钢索 ϕ 12mm、铜线 150mm 平方
- ◆刀片采用特殊合金钢材，并经表面防锈处理，不易受损，手柄具有 PVC 包覆，容易握持和防滑功能

MI-624

- ◆钢索、钢绞线、铁棒专用切刀，轻巧迅速，携带方便，断切面平整
- ◆铝合金手柄具可更换刀片和切断限位设计
- ◆圆弧刀口设计可有效握持电缆方便切断，最大切断能力：
钢索 ϕ 12.7mm(1/2")
- ◆刀片采用特殊合金钢材，并经表面防锈处理，不易受损，手柄具有 PVC 包覆，容易握持和防滑功能

型号	长度 (mm)	切断能力	重量 (g)
MI-60	320	铁棒 ϕ 5mm、钢索 ϕ 7mm、铜线 60mm ²	812
MI-200	600	铁棒 ϕ 9mm、钢索 ϕ 12mm、铜线 150mm ²	1740
MI-624	795	钢索 ϕ 12.7mm(1/2")	5160

手动棘轮式 PVC 管切刀

MPC-6

- ◆PVC 塑料管专用切刀，利用棘轮进刀设计可单手操作，更为轻松省力最大切断能力： ϕ 25mm(1")

MPC-42

- ◆PVC 塑料管专用切刀，利用棘轮进刀设计可单手操作，更为轻松省力最大切断能力： ϕ 32mm(1 1/4")

KTS-63

- ◆PVC 塑料管专用切刀，利用棘轮进刀设计可单手操作，更为轻松省力最大切断能力： ϕ 63mm

型号	切断能力
MPC-6	PVC 塑膠管 ϕ 25mm(1")
MPC-42	PVC 塑膠管 ϕ 32 mm(1 1/4")
KTS-63	PVC 塑膠管 ϕ 63mm

铜铝铁排、角钢液压冲孔

液压冲孔工具



CH-60D

- ◆ C型设计, 油缸和机体为合金钢锻打一体成型、坚固、耐用、具高抗压和抗张力
 - ◆ 轻巧携带方便、定位容易, 可精确冲孔, 毛刺少
 - ◆ 适用于角钢、铜铝铁排、工字钢、各类槽铁
 - ◆ 喉深 70mm, 最大冲孔能力铜铝 $\phi 20.5 \times T12\text{mm}$, 铁 $\phi 20.5 \times T10\text{mm}$
 - ◆ 须另外配合液压油泵 (电动式 CTE-25AS 或手动式 CP-700、脚踏式 CFP-800)
 - ◆ 可客制化各种尺寸模具
- PS: 另有椭圆 (长方孔) 模具可供选择



CH-70

- ◆ C型设计, 铸铁一体成型, 坚固, 耐用
 - ◆ 携带方便, 定位容易, 可精确冲孔, 毛刺少
 - ◆ 适用于角钢, 铜铝铁排, 工字钢, 各类槽铁
 - ◆ 喉深 80mm, 最大冲孔能力铜铝 $\phi 20.5 \times T12\text{mm}$, 铁 $\phi 20.5 \times T10\text{mm}$
 - ◆ 须另外配合液压油泵 (电动式 CTE-25AS 或手动式 CP-700、脚踏式 CFP-800)
 - ◆ 可客制化各种尺寸模具
- PS: 另有椭圆 (长方孔) 模具可供选择



CH-80

- ◆ C型设计, 铸铁一体成型, 坚固, 耐用
 - ◆ 大吨位, 冲孔能力强, 双回路设计可加速冲孔时间, 增加效率
 - ◆ 适用于角钢, 铜铝铁排, 工字钢, 不锈钢, 各类槽铁
 - ◆ 喉深 120mm, 最大冲孔能力铜铝 $\phi 25 \times T20\text{mm}$, 铁 $\phi 25 \times T16\text{mm}$, 不锈钢 $\phi 25 \times T6\text{mm}$
 - ◆ 须另外配合液压油泵 (电动式 CTE-25AD 或手动式 CP-700-2A-D, 脚踏式 CFP-800-D)
 - ◆ 可客制化各种尺寸模具
- PS: 若冲椭圆孔 (长方孔), 选购时要告知, 机体需改变设计!

平板鐵

H型鐵

角鐵

C型鐵

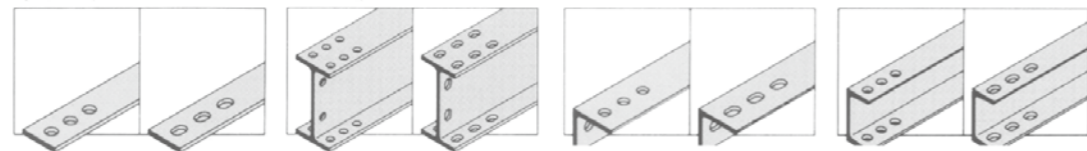

型号	出力 (Ton)	喉深 (mm)	最大冲孔能力 (mm)	标配模具 (mm)	重量 (Kg)
CH-60D	31	70	銅鋁 12. 鐵 10. 不銹鋼 3	3/8"(10.5).1/2"(13.8).5/8"(17).3/4"(20.5)	16.5
CH-70	35	85	銅鋁 12. 鐵 10. 不銹鋼 3	3/8"(10.5).1/2"(13.8).5/8"(17).3/4"(20.5)	31
CH-80	50	120	銅鋁 20. 鐵 16. 不銹鋼 6	$\phi 16. \phi 18. \phi 22. \phi 25$	39.5

C型钢专用冲孔



CH-13

- ◆ 轻巧, 携带方便, 专为 C型钢量身设计的工具
- ◆ 适用于 C型钢, 铁板, 不锈钢板, 角钢
- ◆ 最大冲孔能力: 铁 $\phi 13 \times T3\text{mm}$, 不锈钢 $\phi 13 \times T1.2\text{mm}$
- ◆ 须另外配合液压油泵 (电动式 CTE-25AS 或手动式 CP-700、脚踏式 CFP-800)
- ◆ 可客制化各种尺寸模具



CH-50

- ◆ 轻巧, 携带方便, 专为 C型钢量身设计的工具
- ◆ 适用于 C型钢, 铁板, 不锈钢板, 角钢
- ◆ 最大冲孔能力: 铁 $\phi 13 \times T5\text{mm}$, 不锈钢 $\phi 13 \times T2\text{mm}$.
- ◆ 须另外配合液压油泵 (电动式 CTE-25AS 或手动式 CP-700、脚踏式 CFP-800)
- ◆ 可客制化各种尺寸模具



型号	出力 (Ton)	喉深 (mm)	最大冲孔能力 (mm)	标配模具 (mm)	重量 (Kg)
CH-13	6.8	22	鐵 3. 不銹鋼 1.2	$\phi 7. \phi 10. \phi 13$	3.5
CH-50	16	70	鐵 5. 不銹鋼 2	$\phi 7. \phi 10. \phi 13$	12

液压冲孔工具

薄铁板专用冲孔

液压冲孔工具



CC-104I

- ◆适用于电气控制箱、配电盘、板金、开关柜开孔变更尺寸、或修改增设新孔
 - ◆开孔快速、无毛次、无凹陷、无火花、可提高商品的美观度和价值性
 - ◆简易更换模具、轻巧携带方便
 - ◆最大冲孔能力：铁 $\square 60.8(2'') \times T3mm$ 、不锈钢 $\square 60.8(2'') \times T1.2mm$
 - ◆须另外配合液压油泵（电动式 CTE-25AS 或手动式 CP-700、脚踏式 CFP-800）
 - ◆可客制化各种尺寸模具。
- PS: 另有正四方模具及长方孔模具可供选择和订制若遇不锈钢 2mm, 可订制特殊材质模具



CC-104II

- ◆适用于电气控制箱、配电盘、板金、开关柜开孔变更尺寸、或修改增设新孔
- ◆开孔快速、无毛次、无凹陷、无火花、可提高商品的美观度和价值性
- ◆简易更换模具、携带方便
- ◆最大冲孔能力：铁 $\phi 115.3(4'') \times T3mm$ 、不锈钢 $\phi 115.3(4'') \times T1.2mm$
- ◆需另外配合 CC-104I 油缸头组和液压油泵（电动式 CTE-25AS 或手动式 CP-700、脚踏式 CFP-800）



CC-104III E.M.T 管液压冲孔工具

- ◆适用于薄电线管开孔变更尺寸、或修改增设新孔
- ◆开孔快速、无毛次、无凹陷、无火花、可提高商品的美观度和价值性
- ◆简易更换模具、携带方便
- ◆模具规格 $\phi 19, \phi 25, \phi 31, \phi 39, \phi 51, \phi 63, \phi 75mm$
- ◆最大冲孔能力：铁 $\phi 75 \times T3mm$ 、不锈钢 $\phi 75 \times T1.2mm$
- ◆另可配合液压油泵（CP-180）



CC-104RW 棘轮式冲孔工具

- ◆先以电钻在板上钻孔、再以轴心通过、配上所需模具尺寸、最后套上棘轮式活
- ◆动扳手转动、即可完成工作
- ◆开孔快速、无毛次、无凹陷、无火花、可提高商品的美观度和价值性
- ◆轻松省力、简易更换模具、轻巧携带方便、不须油液压油泵和油缸头组
- ◆最大冲孔能力：铁 $\phi 60.8(2'') \times T3mm$ 、不锈钢 $\phi 60.8(2'') \times T1.2mm$
- ◆可客制化各种尺寸模具



型号	出力 (Ton)	最大冲孔能力 (mm)	标配模具 (mm)	重量 (Kg)
CC-104I	12	鐵 3. 不銹鋼 1.2	1/2"(22).3/4"(27.5).1"(34.3). 1-1/4"(43).1-1/2"(49).2"(60.8)	6.4
CC-104II	-	鐵 3. 不銹鋼 1.2	2-1/2"(76.6).3"(89.4). 3-1/2"(102.6).4"(115.3)	10.8
CC-104III	12	鐵 3. 不銹鋼 1.2	D19.D25.D31.D39.D51.D63.D75	8.3
CC-104RW	-	鐵 3. 不銹鋼 1.2	1/2"(22).3/4"(27.5).1"(34.3). 1-1/4"(43).1-1/2"(49).2"(60.8)	3.7

手动 C 型钢专用冲孔

冲孔工具



MAKD-13

- ◆利用杠杆原理作动穿孔、无火花、无污染、适用于无电力工作场所
- ◆省力、迅捷、轻便、专为 C 型钢量身设计的工具 适用于 C 型钢、铁板、不锈钢板、角铁
- ◆最大冲孔能力：铁 $\phi 12 \times T2mm$ 、不锈钢 $\phi 13 \times T1.2mm$
- ◆适用 C 型钢尺寸：41x41mm 与 41x25mm
- ◆专冲型钢正方位孔，亦有侧冲模具可供选购



正冲模具



侧冲模座



侧冲下模

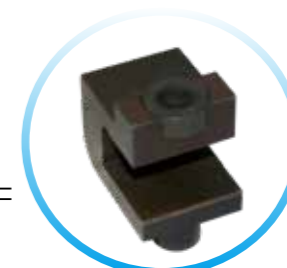

侧冲模具

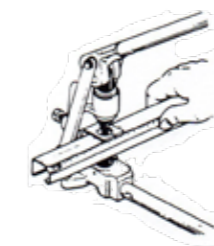

型号	最大冲孔能力 (mm)	标配模具 (mm)	模具	重量 (Kg)
MAKD-13	铁 2. 不銹鋼 1.2	$\phi 7, \phi 10, \phi 13$	正冲 侧冲 (选配)	6.8



圆穴锯

- ◆采用合金钢材制造，使用外、中、内刀三刀式组合刀刃，不易发生崩裂或掉落的情况，耐冲消耗损低
- ◆头部突出边缘有阻挡之功能，可避免用力过度重心不稳或钻过头的保护
- ◆是用于铁板、不锈钢板、铝板、FRP板、塑料树脂之板等用途
- ◆配合电钻或钻床，最大冲孔能力：不锈钢板 T3mm

型号	模具范围 (mm)	最大冲孔能力 (mm)
圆穴锯	φ14-φ100	不锈钢 3, 铁 5
	φ19-φ55	圆管 5



WS-6025MT 磁性座钻孔机

- ◆适用于狭小空间使用的磁性钻孔机，具强劲磁性吸力，钻孔时可保持机体不摇晃，可使钻头不易受损和保持定位
- ◆适合钢结构建筑、大型机械制造、汽车工业、铁塔和一般性钢构使用启动装置设计，适用高硬度钢材钻孔，钻孔力特强
- ◆性能卓越坚固耐用，故障率低，注油器和动力马达保护于本体内，不受外力冲击
- ◆最大冲孔能力：φ60x18-60mm 深度

型号	电源 (单相)	额定安培 (A)	空转速度 (R.P.M.)	最大冲孔能力 (mm)	马达 (W)	磁铁尺寸 (mm)	磁铁吸磁动力 (kg)	重量 (kg)
WS-6025MT	100-120V AC 50HZ/60HZ	15	750/450	铁板 φ60x18-60 深 铁板 T50	2050	210X100X64	22540N/ 2300kgf	26
	220-240V AC 50HZ/60HZ	10						

日本 Ogura 电动液压冲孔机

HPC-N208W

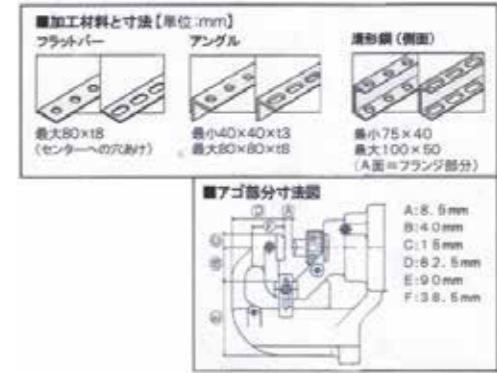

圆模 (mm)	一般钢材 (mm)	槽钢 (mm)	不锈钢 (mm)
6	t2-t4	-	t3-t4
6.5	t2-t6	-	t3-t4
8	t2-t6	-	t3-t4
8.5	t2-t6	-	t3-t4
10	t2-t6	t7.5	t3-t4
11	t2-t8	t7.5	t3-t6
12	t2-t8	t7.5	t3-t6
13	t2-t8	t7.5	t3-t6
14	t2-t8	t7.5	t3-t6
15	t2-t8	t7.5	t3-t6
16	t2-t8	t7.5	t3-t6
18	t2-t8	t7.5	t3-t6
20	t2-t8	t7.5	t3-t6

圆模 (mm)	一般钢材 (mm)	槽钢 (mm)	不锈钢 (mm)
6.5x10	t2-t4	-	t3-t4
6.5x13	t2-t6	-	t3-t4
8.5x13	t2-t6	-	t3-t4
8.5x17	t2-t6	-	t3-t4
9x13.5	t2-t6	-	t3-t4
9x18	t2-t6	-	t3-t4
10x15	t2-t8	t7.5	t3-t6
10x20	t2-t8	t7.5	t3-t6
11x16.5	t2-t8	t7.5	t3-t6
12x18	t2-t8	t7.5	t3-t6
13x19.5	t2-t8	t7.5	t3-t6
14x21	t2-t8	t7.5	t3-t6

HPC-N209W

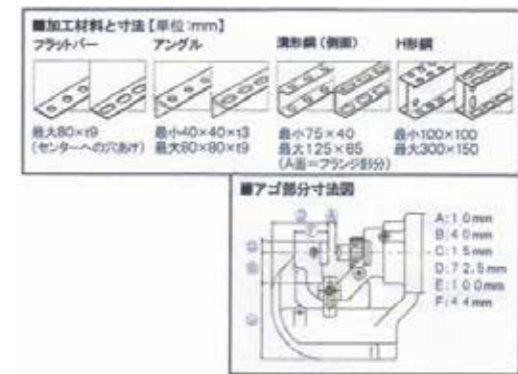

圆模 (mm)	一般钢材 (mm)	槽钢 (mm)	不锈钢 (mm)
6	t2-t4	-	t3-t4
6.5	t2-t6	-	t3-t4
8	t2-t6	-	t3-t4
8.5	t2-t6	-	t3-t4
10	t2-t6	t8	t3-t4
11	t2-t9	t8	t3-t6
12	t2-t9	t8	t3-t6
13	t2-t9	t8	t3-t6
14	t2-t9	t8	t3-t6
15	t2-t9	t8	t3-t6
16	t2-t9	t8	t3-t6
18	t2-t9	t8	t3-t6
20	t2-t9	t8	t3-t6

圆模 (mm)	一般钢材 (mm)	槽钢 (mm)	不锈钢 (mm)
6.5x10	t2-t6	-	t3-t4
6.5x13	t2-t6	-	t3-t4
8.5x13	t2-t6	-	t3-t4
8.5x17	t2-t6	-	t3-t4
9x13.5	t2-t6	-	t3-t4
9x18	t2-t6	-	t3-t4
10x15	t2-t8	t8	t3-t6
10x20	t2-t8	t8	t3-t6
11x16.5	t2-t9	t8	t3-t6
12x18	t2-t9	t8	t3-t6
13x19.5	t2-t9	t8	t3-t6
14x21	t2-t9	t8	t3-t6

型号	重量 (kg)	最大冲孔能力 (mm)	喉深 (mm)	马达 (w)	外型尺寸 (mm)
HPC-N208W	10.3	铁板 φ20xT8, 不锈钢板 φ20xT6	40	710	487x127x315
HPC-N209W	11.3	铁板 φ20xT9, 不锈钢板 φ20xT6	40	1050	529x127x315

母排弯曲系列

此系列产品体积小、重量轻，便于携带户外作业使用，可广泛运用于加工铜、铝、铁各式母排

 液
压
母
排
加
工

CB-150D 可掀式母排平弯工具

- ◆适用于机械厂、开关箱、配电盘自动控制配线工程
- ◆可掀式弯曲设计，遇母排长度过长或弯曲 N 型门型，可抽开卡栓轻易将母排取出不受阻碍
- ◆水平放置设计可使母排弯曲时不扭曲变形，支撑托架可保持弯曲重心，避免弯曲过程中产生侧偏
- ◆具有角度刻度可自由控制弯曲幅度，最大弯曲能力 150xT12mm
- ◆须另外配合液压油泵（电动式 CTE-25AS 或手动式 CP-700、脚踏式 CFP-800）



CB-200A 母排平弯工具

- ◆适用于机械厂、开关箱、配电盘自动控制配线工程
- ◆利用大面积弯曲轴心设计，可使母排弯曲时不扭曲变形
- ◆具有角度刻度可自由控制弯曲幅度，最大弯曲能力 200xT12mm
- ◆须另外配合液压油泵（电动式 CTE-25AS 或手动式 CP-700、脚踏式 CFP-800）

型号	出力 (Ton)	弯曲能力 (mm)	重量 (Kg)
CB-150D	16	铜铝 150xT12	17.7
CB-200A	16	铜铝 200xT12	24

母排弯曲系列



CB-125 单回路二合一平立弯工具 CB-125D 双回路二合一平立弯工具

- ◆适用于机械厂、发电厂、大型开关箱、电气配电柜自动控制配线工程
 - ◆拥有平弯和立弯两种功能，一机多用，附模具可自由更换平弯时，利用大面积弯曲轴心设计，可使母排弯曲时不扭曲变形，立弯时，上下压板同时保护母排平整和不产生扭曲变形及凹陷
 - ◆具有角度刻度可自由控制弯曲幅度，一次成形，最大弯曲能力 125x12mm
 - ◆须另外配合液压油泵（电动式 CTE-25AS 或手动式 CP-700、脚踏式 CFP-800）
- PS: CB-125D 是双回路液压缸，进回油速度较快，须配合双回路液压油泵才可使用

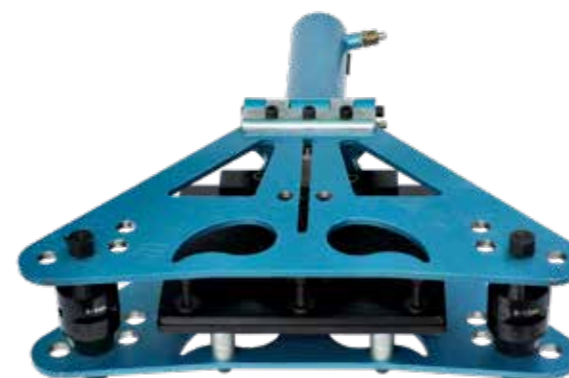

插梢



立弯模具



立弯衬条



平弯下模



平弯上模



型号	出力 (Ton)	弯曲能力 (mm)	重量 (Kg)
CB-125	20	铜铝 125xT12	43
CB-125D	27	铜铝 125xT12	43

母排厚度 (mm)	母排宽度 (mm)	弯曲角度	弯曲半径 (mm)
6	40/50/60	90	140
8	80	90	140
8	100	90	140
10	80	90	160
10	100	90	160
10	125	90	160
12.5	125	90	160

 液
压
母
排
加
工

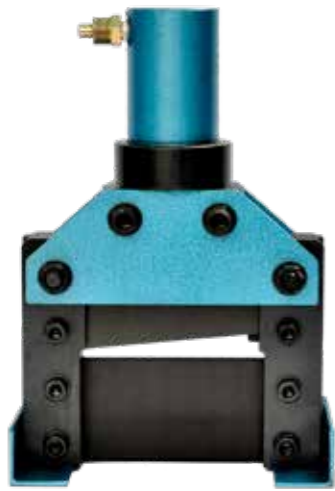

CWC-150 母排切断工具

CWC-200 母排切断工具

- ◆适用于机械厂、开关箱、配电盘自动控制配线工程
- ◆一字型斜刀切断设计，避免多余母排耗材
- ◆可调式螺栓可防止母排切断时翘起倾斜
- ◆最大切断能力 CWC-150: 150xT10mm; CWC-200: 200xT10mm
- ◆须另外配合液压油泵 (电动式 CTE-25AS 或手动式 CP-700、脚踏式 CFP-800)



CWC-150V V型母排切断工具

CWC-200V V型母排切断工具

- ◆适用于机械厂、开关箱、配电盘自动控制配线工程
- ◆V型刀口切断设计，可使切断面更加平整不凹陷
- ◆最大切断能力 CWC-150V: 150xT10mm; CWC-200V: 200xT10mm
- ◆须另外配合液压油泵 (电动式 CTE-25AS 或手动式 CP-700、脚踏式 CFP-800)

型號	出力 (Ton)	壓著能力 (mm ²)	壓著型式
CWC-150	16	銅鋁 150x10, 鐵 150x6	26.5
CWC-200	35	銅鋁 200x10, 鐵 200x6	31.2
CWC-150V	20	銅鋁 150x10, 鐵 150x6	23
CWC-200V	20	銅鋁 200x10, 鐵 200x6	28.7



CAC-110 大型角钢切断工具

- ◆角钢切断专用工具，适用于高压电塔、桥梁、凡角钢使用之用途
- ◆切断快速、无噪音、切断面整齐平滑、携带方便
- ◆最大切断能力 110x110xT10mm
- ◆须另外配合液压油泵 (电动式 CTE-25AS 或手动式 CP-700、脚踏式 CFP-800)

型號	出力 (Ton)	切斷能力 (mm)	重量 (kg)
CAC-110	45	角鋼 110x110xT10	41

CHC-4125(低脚C型鋼)

CHC-4141(高脚C型鋼)

C型鋼切斷工具

- ◆切斷快速、無噪音、切斷面整齊平滑，攜帶方便
- ◆適用 C 型鋼尺寸 :41x41mm 與 41x25mm
- ◆最大切斷能力：鐵 T2.5mm、白鐵 T2mm
- ◆須另外配合油壓泵浦 (電動式 CTE-25AS 或手動式 CP-700、腳踏式 CFP-800)

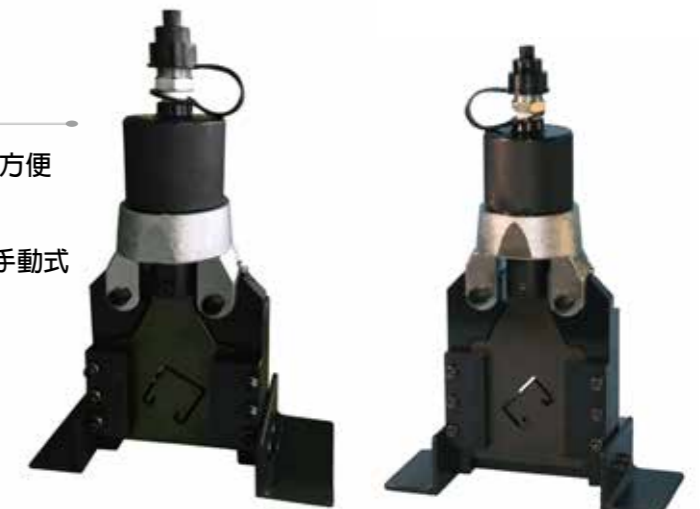

C 型鋼 :41x41

C 型鋼 :41x25

型號	出力 (Ton)	切斷能力 (mm)	重量 (kg)
CHC-4125	17	C 型鋼 41x25 鐵 T2.5mm; 白鐵 T2mm	12
CHC-4141	17	C 型鋼 41x41 鐵 T2.5mm; 白鐵 T2mm	12

M 系列 液压母排加工

新款设计，改良一般型重量过重的问题，同时具备美观、轻巧与携带方便等多项优点



MP-125 M 系母排冲孔工具

- ◆适用于角钢、铁板、工型钢和铜铝母排冲孔
- ◆精确冲孔、容易定位、减少母排毛刺
- ◆冲孔最大能力铜铝母排 $\phi 20.5 \times T12\text{mm}$ 、铁 $\phi 20.5 \times T8\text{mm}$
- ◆须另外配合液压油泵（电动式 CTE-25AS 或手动式 CP-700、脚踏式 CFP-800）
- ◆可客制化各种尺寸模具



型号	出力 (Ton)	冲孔能力 (mm)	重量 (Kg)
MP-125	27	3/8"(10.5).1/2"(13.8).5/8"(17).3/4"(20.5)	18.9



MB-125 MB-150 M 系母排平弯工具

- ◆适用于机械厂、开关箱、配电盘自动控制配线工程
- ◆利用大面积弯曲轴心设计，可使母排弯曲时不扭曲变形
- ◆可自由控制弯曲幅度，最大弯曲能力 MB-125: $125 \times T12\text{mm}$ ；MB-150: $150 \times T12\text{mm}$
- ◆须另外配合液压油泵（电动式 CTE-25AS 或手动式 CP-700、脚踏式 CFP-800）

型号	出力 (Ton)	弯曲能力 (mm)	重量 (Kg)
MB-125	27	铜铝 $125 \times T12$	18.8
MB-150	27	铜铝 $150 \times T12$	21.5



MC-125V M 系 V 型母排切断工具

- ◆适用于机械厂、开关箱、配电盘自动控制配线工程
- ◆V 型刀口切断设计，可使切断面更加平整不凹陷
- ◆最大切断能力 $125 \times T12\text{mm}$
- ◆须另外配合液压油泵（电动式 CTE-25AS 或手动式 CP-700、脚踏式 CFP-800）



MAC-75 M 系角钢切断工具

- ◆角钢切断专用工具，适用于高压电塔、桥梁、凡角钢使用之用途
- ◆切断快速、无噪音、切断面整齐平滑、携带方便
- ◆最大切断能力 $75 \times 75 \times T6\text{mm}$
- ◆须另外配合液压油泵（电动式 CTE-25AS 或手动式 CP-700、脚踏式 CFP-800）

型号	出力 (Ton)	切断能力 (mm)	重量 (kg)
MC-125V	27	铜铝 $125 \times T12$	18.8
MAC-75	27	角钢 $75 \times 75 \times T6$	19.9



MARLOW

综合母排加工机

本机一体组合多功能设计，完整的人性化特点避免人力浪费，不但节省工时，符合一贯化作业流程，在中小规模的高中压的变压器、开关柜、配电箱等生产线和组装现场的应用上以及汇流排加工或修改使用时可发挥出强大的功能性

特点介绍：

1. 开放式工作平台，表面经研磨镀铬镜面处理，防锈耐磨耐撞击，支架平台平稳支撑工作母排，可保持加工件不易扭曲变形，母排轻松放入取出
2. 工作平台附有尺标可提供尺寸量测，1000 kgf/cm² 充油式油表装置可显示各式母机压力读数，避免过载，提供保护
3. 可调式尺寸控制设计，可保持工件品的一致性，自由调整的四方三位阀门可随时切换各式母机
4. 设计有铜料集穴槽及出口，滑梯式可使铜屑自由滑落
5. 脚踏式控制开关，可提升工作效率
6. 360° 旋转脚轮，方便移动工作母机，机动性高



MPCB-301 三合一综合母排加工机

- ◆ 具备冲孔、平弯、切断母排三种功能
- ◆ CH-60D(冲孔): 精确冲孔、毛刺少、喉深 70mm, 最大冲孔能力 - 铜铝: $\phi 20.5 \times T12\text{mm}$, 铁: $\phi 20.5 \times T10$
- ◆ CB-200A(平弯): 90度一次弯曲成形，具有角度刻度可自由控制弯曲幅度，最大弯曲能力: $200 \times T12\text{mm}$
- ◆ CWC-150V(切断): V型刀口切断，使切断面更加平整不凹陷，最大切断能力: $150 \times T10\text{mm}$
- ◆ 内含电动式液压油泵 CTE-25AS, 出力为 700 kgf/cm^2 (10000psi)



装铜屑口袋 调整铜排长度板座

MPCB-401 四合一综合母排加工机

- ◆ 具备冲孔、平弯、立弯、切断母排四种功能
- ◆ CH-60D(冲孔): 精确冲孔、毛刺少、喉深 70mm, 最大冲孔能力 - 铜铝: $\phi 20.5 \times T12\text{mm}$, 铁: $\phi 20.5 \times T10$
- ◆ CB-125(平弯): 90度一次弯曲成形，具有角度刻度可自由控制弯曲幅度，最大弯曲能力: $125 \times T12\text{mm}$
- ◆ CB-125(立弯): 90度一次弯曲成形，具各式模板可更换弯曲不同母排厚度，最大弯曲能力: $125 \times T12\text{mm}$
- ◆ CWC-150V(切断): V型刀口切断，使切断面更加平整不凹陷，最大切断能力: $150 \times T10\text{mm}$
- ◆ 内含电动式液压油泵 CTE-25AS, 出力为 700 kgf/cm^2 (10000psi)

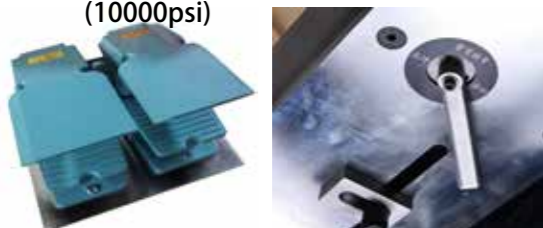

进回油脚踏开关 四方位由路切油开关



MPCB-501 五合一综合母排加工机

- ◆ 具备冲孔、平弯、立弯、切断母排、弯管五种功能
- ◆ CH-60D(冲孔): 精确冲孔、毛刺少、喉深 70mm, 最大冲孔能力 - 铜铝: $\phi 20.5 \times T12\text{mm}$, 铁: $\phi 20.5 \times T10$
- ◆ CPB-125(平弯): 90度一次弯曲成形，具有角度刻度可自由控制弯曲幅度，最大弯曲能力: $125 \times T12\text{mm}$
- ◆ CPB-125(立弯): 90度一次弯曲成形，具各式模板可更换弯曲不同母排厚度，最大弯曲能力: $125 \times T12\text{mm}$
- ◆ CPB-125(弯管): 最大弯曲角 90度，最大弯曲管径 3", 1/2"~2" 管径可一次弯曲成形，2 1/2"~3" 需分五次左右移动弯曲，以免产生凹陷
- ◆ CWC-150V(切断): V型刀口切断，使切断面更加平整不凹陷，最大切断能力: $150 \times T10\text{mm}$
- ◆ 内含电动式液压油泵 CTE-25AS, 出力为 700 kgf/cm^2 (10000psi)



可收纳调节杆



调整铜排长度板座

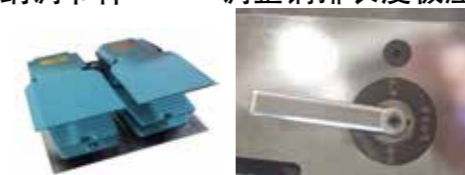

进回油脚踏开关



四方位由路切油开关

母排厚度 (mm)	母排宽度 (mm)	弯曲角度	弯曲半径 (mm)
6	40/50/60	90	140
8	80	90	140
8	100	90	140
10	80	90	160
10	100	90	160
10	125	90	160
12.5	125	90	160

瓦斯管 (SGP)				
管子尺寸	管子外径	管子内径	管子厚度	弯曲半径
SGP-15(1/2")	21.7	16.1	2.8	60
SGP-20(3/4")	27.2	21.6	2.8	80
SGP-25(1")	34	27.6	3.2	100
SGP-32(1 1/4")	42.7	35.7	3.5	130
SGP-40(1 1/2")	78.6	41.6	3.5	160
SGP-50(2")	60.5	52.9	13.8	220
SGP-65(2 1/2")	76.3	67.9	4.2	320
SGP-80(3")	89.1	80.7	4.2	425

厚钢管 (B)				
管子尺寸	管子外径	管子内径	管子厚度	弯曲半径
B16(1/2")	21	16.4	2.3	75
B22(3/4")	26.5	21.9	2.3	90
B28(1")	33.3	28.3	2.5	130
B36(1 1/4")	41.9	36.9	2.5	195
B42(1 1/2")	47.8	42.8	2.5	230
B54(2")	59.6	54	2.8	270
B70(2 1/2")	75.2	69.6	2.8	450
B82(3")	87.9	82.3	2.8	500

型号	冲孔能力 (mm)	弯曲能力 (mm)	切断能力 (mm)	弯管能力
MPCB-301	铜铝 $\phi 20.5 \times T12$. 铁 $\phi 20.5 \times T10$ 附模具 3/8"(10.5).1/2"(13.8). 5/8"(17).3/4"(20.5)	铜铝 150xT12	铜铝 150xT10	X
MPCB-401	铜铝 $\phi 20.5 \times T12$. 铁 $\phi 20.5 \times T10$ 附模具 3/8"(10.5).1/2"(13.8). 5/8"(17).3/4"(20.5)	平弯: 铜铝 125xT12 立弯: 铜铝 125xT12	铜铝 150xT10	X
MPCB-501	铜铝 $\phi 20.5 \times T12$. 铁 $\phi 20.5 \times T10$ 附模具 3/8"(10.5).1/2"(13.8). 5/8"(17).3/4"(20.5)	平弯: 铜铝 125xT12 立弯: 铜铝 125xT12	铜铝 150xT10	厚钢管 $\phi 16(1/2") \sim \phi 82(3")$ 瓦斯管 $\phi 15(1/2") \sim \phi 80(3")$

◆ 另有 MPCB-501 含弯管功能五合一综合加工母机

液压弯管工具



CPB-3

- ◆适合于屋内电气配线管、水管配管、瓦斯管、厚管、消防等工程弯曲，可自由弯曲不同角度，弯曲平顺，不会产生皱折
- ◆最大弯曲角 90 度，最大弯曲管径 3"，1/2"~2" 管径可一次弯曲成形，2 1/2"~3" 需分五次左右移动弯曲，以免产生凹陷
- ◆配合国内配管需求，弯曲模具采用铝合金材质和球墨铸铁材质可供选择
- ◆须另外配合液压油泵 (电动式 CTE-25AS 或手动式 CP-700、脚踏式 CP-800)



CPB-4

- ◆适合于屋内电气配线管、水管配管、瓦斯管、厚管、消防等工程弯曲，可自由弯曲不同角度，弯曲平顺，不会产生皱折
- ◆最大弯曲角 90 度，最大弯曲管径 4"，1/2"~2" 管径可一次弯曲成形，2 1/2"~4" 需分五次左右移动弯曲，以免产生凹陷
- ◆配合国内配管需求，弯曲模具采用铝合金材质和球墨铸铁材质可供选择
- ◆须另外配合液压油泵 (电动式 CTE-25AS 或手动式 CP-700、脚踏式 CP-800)

PS: CPB-4 可设计为双回路液压缸 (CPB-4D)，以增加进回油速度 (双回路机器需搭配双回路油泵)



瓦斯管 (SGP)					厚鋼管 (B)				
管子尺寸	管子外徑	管子內徑	管子厚度	彎曲半徑	管子尺寸	管子外徑	管子內徑	管子厚度	彎曲半徑
SGP-15(1/2")	21.7	16.1	2.8	60	B16(1/2")	21	16.4	2.3	75
SGP-20(3/4")	27.2	21.6	2.8	80	B22(3/4")	26.5	21.9	2.3	90
SGP-25(1")	34	27.6	3.2	100	B28(1")	33.3	28.3	2.5	130
SGP-32(1 1/4")	42.7	35.7	3.5	130	B36(1 1/4")	41.9	36.9	2.5	195
SGP-40(1 1/2")	78.6	41.6	3.5	160	B42(1 1/2")	47.8	42.8	2.5	230
SGP-50(2")	60.5	52.9	13.8	220	B54(2")	59.6	54	2.8	270
SGP-65(2 1/2")	76.3	67.9	4.2	320	B70(2 1/2")	75.2	69.6	2.8	450
SGP-80(3")	89.1	80.7	4.2	425	B82(3")	87.9	82.3	2.8	500
SGP-90(3 1/2")	101.6	93.2	4.2	550	B92(3 1/2")	100.7	93.7	3.5	500
SGP-100(4")	114.3	105.3	4.2	600	B104(4")	113.4	106.4	3.5	680

型號	出力 (Ton)	厚鋼管 (B)	瓦斯管 (SGP)	重量 (Kg)
CPB-3	17	☒16(1/2")~☒82(3")	☒15(1/2")~☒80(3")	18.6
CPB-4	20	☒16(1/2")~☒104(4")	☒15(1/2")~☒100(4")	28.8

手动弯管工具



CPB-19A CPB-25A CPB-31A
手动弯曲 E.M.T 管工具 (90 度)

- ◆铝合金重力压铸，具轻量化、高强度、弯曲平顺，不会产生皱折
- ◆自由弯曲 E.M.T 管，最大弯曲角 90 度，附把手可轻松弯曲一次成形

型號	適用 E.M.T 管徑 (mm)	彎曲角度	重量 (kg)
CPB-19A	φ 19	90	0.5
CPB-25A	φ 25	90	0.8
CPB-31A	φ 31	90	1.5



CPB-19B CPB-25B CPB-31B
手动弯曲 E.M.T 管工具 (45 度)

- ◆铝合金重力压铸，具轻量化、高强度、弯曲平顺，不会产生皱折
- ◆自由弯曲 E.M.T 管，最大弯曲角 45 度，附把手可轻松弯曲一次成形

型號	適用 E.M.T 管徑 (mm)	彎曲角度	重量 (kg)
CPB-19B	φ 19	45	0.3
CPB-25B	φ 25	45	0.4
CPB-31B	φ 31	45	0.76

手动弯管工具



CBH-90
手动及轮式电缆弯曲工具

- ◆适用于 IV 电缆线或铝被覆线，可自由弯曲角度，最大弯曲角 90 度
- ◆利用棘轮旋转设计，轻松省力

型號	適用線徑 (mm ²)	彎曲角度
CBH-90	150~325	90

手动铜管弯曲工具



英製銅管範圍		
型號	使用管徑 (inch)	管中心半徑 (inch)
CT-364A-04	1/4"	9/16"
CT-364A-05	5/16"	11/16"
CT-364A-06	3/8"	15/16"
CT-364A-08	1/2"	1-1/2"
CT-364A-10	5/8"	2-1/4"
CT-364A-12	3/4"	3"
CT-364A-14	7/8"	3"
CT-364A-10-4	5/8"	4"
CT-364A-12-4	3/4"	4"
CT-364A-14-4	7/8"	4"

公製銅管範圍		
型號	使用管徑 (mm)	管中心半徑 (mm)
CT-364M-04	6	9/16"
CT-364M-08	8	11/16"
CT-364M-10	10	15/16"
CT-364M-12	12	1-1/2"
CT-364M-16	16	2-1/4"
CT-364M-19	19	3"
CT-364M-22	22	3"



手动不锈钢管弯曲工具



英製銅管範圍		
型號	使用管徑 (inch)	管中心半徑 (inch)
CT-366A-04	1/4"	9/16"
CT-366A-05	5/16"	11/16"
CT-366A-06	3/8"	15/16"
CT-366A-08	1/2"	1-1/2"

公製銅管範圍		
型號	使用管徑 (mm)	管中心半徑 (mm)
CT-366M-04	6	9/16"
CT-366M-08	8	11/16"
CT-366M-10	10	15/16"
CT-366M-12	12	1-1/2"



直接式液压螺母破坏系列

当遇螺帽生锈不易拆卸更替，可藉由此专用工具切断、破除螺帽，以达到更换目的

CNC-1924A

- ◆超高压一体式液压切断机，利用手动挤压输出高低压两段式出油，最大输出压力 700 kg/cm²(10000psi)
- ◆操作简易、轻巧、携带方便、适合高空杆上作业
- ◆刀头采用合金钢材，可破除各式螺帽（无硬度）
- ◆适用破除螺栓范围 M12~M16，螺帽 19~24(对边尺寸)



CNC-2432A

- ◆超高压一体式液压切断机，利用手动挤压输出高低压两段式出油，最大输出压力 700 kg/cm²(10000psi)
- ◆操作简易、轻巧、携带方便、适合高空杆上作业
- ◆刀头采用合金钢材，可破除各式螺帽（无硬度）
- ◆适用破除螺栓范围 M16~M22，螺帽 24~32(对边尺寸)

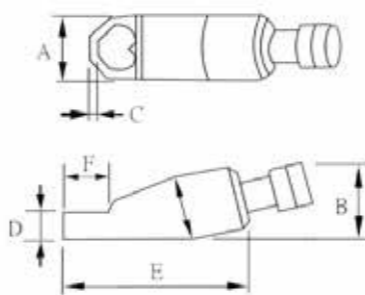

型號	出力 (Ton)	適用螺栓 (mm)	適用六角螺母 (mm)	重量 (kg)	尺寸 (mm)					
					A	B	C	D	E	F
CNC-1924A	10	M12-M16	對邊 19-24	4.5	55	71	8	25	153	38
CNC-2432A	17	M16-M22	對邊 24-32	7	62	76	10	30	177	49

分体式液压螺母破坏系列

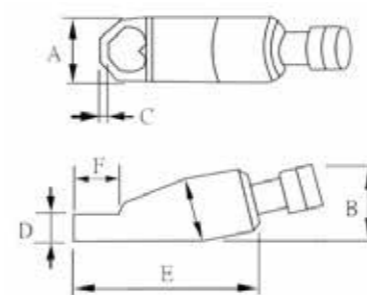

CNC 系列

- ◆主体采用合金钢材，设计轻巧，操作简易，不易损坏
- ◆刀头亦采用合金钢材，可破除各式螺帽（无硬度）
- ◆具七种规格螺母破除工具可供选择
- ◆须另外配合液压油泵（电动式 CTE-25AS 或手动式 CP-700、脚踏式 CP-800）

型號	出力 (Ton)	適用螺栓 (mm)	適用六角螺母 (mm)	重量 (kg)	尺寸 (mm)					
					A	B	C	D	E	F
CNC-1319	5	M6-M12	對邊 13-19	2.3	40	48	6	19	119	28
CNC-1924	10	M12-M16	對邊 19-24	2.3	55	71	8	25	153	38
CNC-2432	14	M16-M22	對邊 24-32	3.1	62	76	10	30	177	49
CNC-3241	20	M22-M27	對邊 32-41	5.1	76	90	15	35	212	63
CNC-4150	35	M27-M33	對邊 41-50	12	96	109	18	45	244	73
CNC-5060	50	M33-M39	對邊 50-60	12.5	106	128	21	54	298	88
CNC-6075	90	M39-M48	對邊 60-75	18.2	156	184	27	75	365	110

不锈钢管液压压着系列

不锈钢管接头是未来水电工业在建筑大楼、新型结构及化学消防配管时一种新型态的衔接方式，这种形式已经渐渐的被广为采用，利用不锈钢套管（亦称接头）和不锈钢管之间的结合，可以达到超快速，省力的效率，取代传统使用车牙螺纹和焊接时需耗时又耗费的工艺。此系列产品设计皆可针对目前国内韩国 (BEGIN) 及日本 (BENKAN) 为大宗的不锈钢接头，另也有针对日本 MIE GRIP 的系列所设计的工具。

不锈钢管压接工具

CBS-25A 尖嘴式液压压接工具

- ◆一机在手，可替换式模具，备有 13SU(4分), 20SU(6分), 25SU(1") 三种模具，一般工程以这三款为大宗使用范围
- ◆模具特殊尖嘴式设计在施工时不用大范围破坏开孔即可完工
- ◆操作简易、轻巧携带方便
- ◆须另外配合液压油泵（电动式 CTE-25AS 或手动式 CP-700、脚踏式 CP-800）

PS: 另有特殊 30 度角压接模具，此设计可针对压接边角范围时，提供更方便的帮助!! 模具尺寸有三款 13SU(4分)、20SU(6分)、25SU(1")

另购选配:

- ◆ 1. 模具规格: 30 度 (13SU~25SU)、1 1/4"(30SU)、1 1/2"(40SU)、2"(50SU)

- ◆ 2. 模具规格: TNS-21(13SU~25SU)

CBS-25B 开口式液压压接工具

- ◆一机在手，可替换式模具，备有 13SU(4分), 20SU(6分), 25SU(1") 三种模具，一般工程以这三款为大宗使用范围
- ◆操作简易、轻巧携带方便
- ◆须另外配合液压油泵（电动式 CTE-25AS 或手动式 CP-700、脚踏式 CP-800）

CBL-60 大组液压压接工具

- ◆一机在手，可替换式模具，备有 30SU(1 1/4"), 40SU(1 1/2"), 50SU(2"), 60SU(2 1/2") 四种模具，一般工程以这四款为大宗使用范围
- ◆操作简易、轻巧携带方便
- ◆须另外配合液压油泵（电动式 CTE-25AS 或手动式 CP-700、脚踏式 CP-800）

型号	出力 (Ton)	适用压管径	机重 (kg)	总重 (kg)
CBS-25A	5	标配 13(1/2"), 20(3/4"), 25(1") 选配 30 度 (13SU~25SU)、1 1/4"(30SU)、1 1/2"(40SU)、2"(50SU) 选配 TNS-21(13SU~25SU) (50mm ² ~240mm ²)	3.4	9.3
CBS-25B	7	13(1/2"), 20(3/4"), 25(1")	2.9	3.8
CBL-60	31	30(1 1/4"), 40(1 1/2"), 50(2"), 60(2 1/2")	7.1	19.3

插电式不锈钢管压着系列

德国 ROLLER 电动式压接工具，一枪在手，省力又方便，轻松有效率

ROLLER 枪式压接工具

- ◆电动机械式带动出力，最大输出压力 700 kg/cm²(10000psi)
- ◆一枪在手，可替换式模具，备有 13SU(4分), 20SU(6分), 25SU(1") 三种模具，一般工程以这三款为大宗使用范围
- ◆模具特殊燕尾式设计在施工时不用大范围破坏开孔即可完工
- ◆故障率低，进退操作简易，轻巧携带方便
- ◆现已开发 30SU, 40SU, 50SU 可提供选配

PS: 另有特殊 30 度角压接模具，此设计可针对压接边角范围时，提供更方便的帮助!! 模具尺寸有三款 13SU(4分)、20SU(6分)、25SU(1")

选配模具



型号	出力 (Ton)	适用压管径	机重 (kg)	总重 (kg)
ROLLER	-	13(1/2"), 20(3/4"), 25(1")	5	10.3

TNS-21

二合一不锈钢管 & 端子压接模具

- ◆简易型，替换式
- ◆模具特殊燕尾式设计在施工时不用大范围破坏开孔即可完工
- ◆此夹具可配合不锈钢管压接模 13SU, 20SU, 25SU 及端子压接模 (选配): 38, 60-70, 80, 100, 150-185, 250mm²

◆需配合 TP-25B (M); CBS-25A 或 Roller 主机使用

不锈钢管压着



端子压着



型号	适用压管尺寸
TNS-21	不锈钢管压着规范: 13SU(1/4"), 20SU(3/4"), 25SU(1") 铜端子压着规范 DIN: 50~240mm ² ; JIS: 38-250mm ²

不锈钢管压接工具



MARLOW

直接式液压拔轮系列

标准型

- ◆超高压一体式液压拔轮器，利用手动挤压输出。最大压力 700 kg/cm²(10000psi)
- ◆缸体和爪勾均采用高强度合金钢材，不易变形，安全系数高
- ◆具 2/3 爪及长短爪组合设计，可自由搭配于不同工作环境使用
- ◆伸缩拆卸式手柄和 360° 操作设计，方便于受限空间使用
- ◆具快速定位调整螺帽设计，提高效率，省时省力
- ◆产品表面均经电镀处理，防锈及耐磨
- ◆附防脱落安全网和手提工具箱



型号	吨位 (Ton)	缸体深度(mm)	缸体外径(mm)	行程(mm)	延长杆长度(mm)			活塞端规格(mm)			重量 (kg)
					A	B	C	D	E	F	
CK-4in	4	165	30-200/260	55-105	15	7	22	85	42	25	5.5
CK-6in	6	165	30-200/260	82-130	15	7	22	85	42	25	5.9
CK-6inL		195	30-200/300	82-180	15	7	26	85	42	25	7
CK-6inB		165/195			15	7	26	85	42	25	8.4
CK-8in	8	210	30-250/355	82-160	20	7	26	85	50	28	8.1
CK-8inL		240	30-300/380	82-240	20	9	30	85	50	28	9.4
CK-8inB		210/240			20	7/9	26/30	85	50	28	11.5
CK-15in	15	240	50-280/380	82-180	20	9	30	85	60	35	9.8
CK-15inL		320	50-350/410	82-280	28	11	33	85	60	35	16.7
CK-15inB		240/320			20/28	9/11	30/33	85	60	35	18.9

直爪螺杆型

- ◆超高压一体式液压拔轮器，利用手动挤压输出。最大压力 700 kg/cm²(10000psi)
- ◆缸体和爪勾均采用高强度合金钢材，不易变形，安全系数高
- ◆具螺纹爪、直爪，可配合压盘使用，爪可特别加长，适用于长轴心，另有选配的三爪爪座
- ◆伸缩拆卸式手柄和 360° 操作设计，方便于受限空间使用
- ◆具快速定位调整螺帽设计，提高效率，省时省力
- ◆产品表面均经电镀处理，防锈及耐磨
- ◆附防脱落安全网和手提工具箱



型号	吨位 (Ton)	缸体深度(mm)	缸体外径(mm)	行程(mm)	延长杆长度(mm)			活塞端规格(mm)			重量 (kg)	
					A	B	C	D	E	F		
CK-601	6	300	90-210	82	-	-	-	85	42	25	6.9	
CK-601C	10				103	50	28	7.4				
CK-801	8				-	-	-		85	50		28
CK-801C	12	103	50	28	7.4							
CK-602	6	190	90-210	82		15	7	24	85	42	25	6.6
CK-602C	10								103	50	28	
CK-802	8				85				50	28	7.7	
CK-802C	12	103	50	28								
CK-603	6	190	90-210	82	15	7	24	85	42	25		8.6
CK-603C	10							103	50	28		
CK-803	8							85	50	28	9.8	
CK-803C	12	103	50	28								

直爪螺杆套装型

- ◆超高压一体式液压拔轮器，利用手动挤压输出。最大压力 700 kg/cm²(10000psi)
- ◆缸体和爪勾均采用高强度合金钢材，不易变形，安全系数高
- ◆具螺纹爪、直爪，可配合压盘使用，爪可特别加长，适用于长轴心，另有选配的三爪爪座
- ◆伸缩拆卸式手柄和 360° 操作设计，方便于受限空间使用
- ◆具快速定位调整螺帽设计，提高效率，省时省力
- ◆产品表面均经电镀处理，防锈及耐磨
- ◆附防脱落安全网和手提工具箱



型号	吨位 (Ton)	缸体深度(mm)	缸体外径(mm)	行程(mm)	延长杆长度(mm)			活塞端规格(mm)			重量 (kg)
					A	B	C	D	E	F	
CK-605	6	190/300	90-210	82	15	7	24	85	42	25	12.6
CK-605C	10							103	50	28	12.5
CK-805	8							85	50	28	13.7
CK-805C	12	103	50	28	13.5						

眼镜蛇加强型

- ◆超高压一体式液压拔轮器，利用手动挤压输出。最大压力 700 kg/cm²(10000psi)
- ◆缸体和爪勾均采用高强度合金钢材，不易变形，安全系数高
- ◆仿眼镜蛇型爪勾设计革新，采用三角形捷面设计，最大承受拉力达 56800kgf，增加更多安全性、可靠性
- ◆具 2/3 爪及长短爪组合设计，可自由搭配于不同工作环境使用
- ◆伸缩拆卸式手柄和 360° 操作设计，方便于受限空间使用
- ◆具快速定位调整螺帽设计，提高效率，省时省力
- ◆产品表面均经电镀处理，防锈及耐磨
- ◆附防脱落安全网和手提工具箱



型号	吨位 (Ton)	缸体深度(mm)	缸体外径(mm)	行程(mm)	延长杆长度(mm)			活塞端规格(mm)			重量 (kg)
					A	B	C	D	E	F	
CK-10inC	10	195	30-250/310	82-130	13	5	22	103	42	25	7.4
CK-10inCL		250	30-280/340	82-180	15	8	25	103	42	25	9.9
CK-10inCB		195/250			13/15	5/8	22/25	103	42	25	10.8
CK-12inC	12	240	30-300/370	82-160	15	8	25	103	50	28	10.6
CK-12inCL		280	30-330/400	82-240	18	8	29	103	50	28	12.6
CK-12inCB		240/280			15/18	8	25/29	103	50	28	15.6
CK-20inC	20	275	50-360/430	82-180	18	8	29	103	60	35	14
CK-20inCL		330	50-380/450	82-280	28	11	33	103	60	35	16.5
CK-20inCB		275/330			18/28	8/11	29/33	103	60	35	22.5
CK-25inC	25	315	50-410/480	110-220	28	11	33	103	66	45	22
CK-25inCL		380	50-440/540	110-330	30	14	40	103	66	45	26.5
CK-25inCB		315/380			28/30	11/14	40	103	66	45	33.7
CK-30inC	30	405	100-540/610	110-260	30	14	40	160	76	55	35.4



二片式压盘

- ◆锻造合金钢材，不易变形
- ◆配合各式拔轮器做不同应用，避免损伤被拆物
- ◆刀锋式夹持设计，适合空间狭窄工件使用

型号	吨位 (Ton)	支持范围 (mm)	规格					重量 (kg)
			A	B	C	D	E	
MP-40	4	5-60	4	18	100	62	M10X1.0	0.6
MP-90	4-12	15-110	4	21	125	89	M14X1.5	2.3
MP-115	8-12	15-150	5	26	145	112	M14X1.5	5.1
MP-140	4-15	35-170	7	34	255	153	5/8X18P	4.7
MP-225	20-40	20-180	6	32	255	148	M22X2.5	8.8
MP-300	25-50	25-250	7	40	355	218	M22X2.5	11.3

分体式液压拔轮工具



标准型

- ◆缸体和爪勾均采用高强度合金钢材，不易变形，安全系数高具 2/3 爪及长短爪组合设计，可自由搭配于不同工作环境使用
- ◆产品均表面处理，防锈及耐磨
- ◆须另外配合液压油泵（电动式 CTE-25AS 或手动式 CP-700、脚踏式 CP-800）
- ◆爪长可客制化订做特殊长度和形状

型號	出力 (Ton)	拉拔外徑 (mm)	附送爪子	拔輪行程 (mm)
CPS-10L	10	304	3	254
CPS-15L	15	304	3	254
CPS-25L	25	457	3	364
CPS-50L	50	635	3	366

中空型

- ◆缸体和爪勾均采用高强度合金钢材，不易变形，安全系数高
- ◆具 2/3 爪及长短爪组合设计，可增加拔轮器拉拔深度范围，特别适合狭小空间下的拉拔需求
- ◆特有的中心螺杆预先调节设计，可自由搭配于不同工作环境使用
- ◆产品均表面处理，防锈及耐磨
- ◆须另外配合液压油泵（电动式 CTE-25AS 或手动式 CP-700、脚踏式 CP-800）
- ◆爪长可客制化订做特殊长度和形状

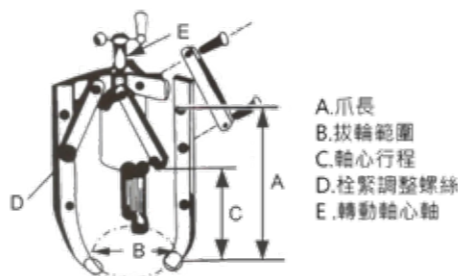

型號	出力 (Ton)	爪長 A(mm)	拔輪範圍 (外徑) B(mm)	軸心行程 C(mm)	拔輪行程 C(mm)	重量 (kg)
CPS-10	10	246	50-300	95	28	11
CPS-20	20	244	50-300	300	89	40
CPS-30	30	487	800	500	89	75
CPS-50	50	700	1000	700	85	139

分体式液压拔轮工具



三爪加强型分离式拉拔器

- ◆缸体和爪勾均采用高强度合金钢材，寿命长，安全系数高具 2/3 爪及长短爪组合设计，可自由搭配于不同工作环境使用
- ◆产品均表面处理，防锈及耐磨
- ◆须另外配合液压油泵（电动式 CTE-25AS 或手动式 CP-700、脚踏式 CP-800）
- ◆附防脱落安全网及保护控管保护接头安装

型號	噸位 (Ton)	拉拔深度(mm)	拉拔外徑(mm)	行程(mm)	延長杆長度(mm)			活塞端規格(mm)			重量 (kg)	
					A	B	C	D	E	F		
SP-15	15	240	50-280/380	82-180	20	9	30	85	60	35	26.0	
SP-15L		320			28	11	33					22.2
SP-15T		240/320	20/28	9/11	30/33	34.2						
SP-20	15	275	50-360/430	82-180	18		8	29	85	60	35	30.4
SP-20L		330			28	11	33	35.3				
SP-20T		275/330	18/28	8/11	29/33	37.9						
SP-25	22.5	315	50-410/480	110-220	28		11	33	116	66	45	39.5
SP-25L		380			30	14	40	49.3				
SP-25T		315/380	28/30	11/14	33/40	51.3						
SP-30	27.5	405	50-540/610	110-260	30		14	40	130	76	55	53.5
SP-50	50	465	580-750	125-275	40	29	48	155	113	71	123.5	
SP-50L		635										580-1000
SP-50T		465/635	167.2									



液
压
拔
轮
系
列

液
压
拔
轮
系
列



RL 系列 长型单动液压缸

- ◆ 液压缸材质为高强度合金钢，皆经过硬化处理，不易变形
- ◆ 主轴表面经硬铬处理，耐磨，抗腐蚀
- ◆ 强力弹簧加快主轴回缩速度
- ◆ 可客制化特殊尺寸

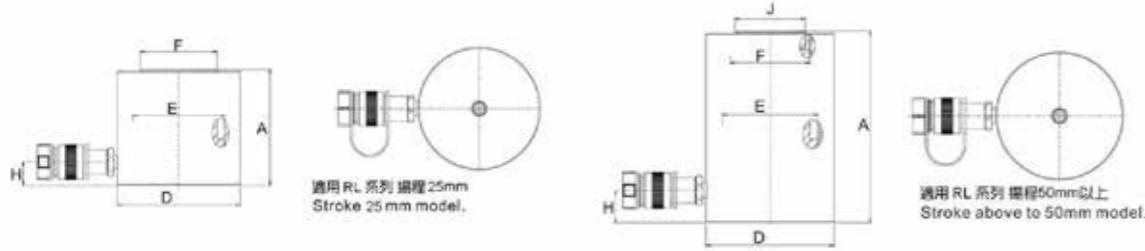

型號	能力 ton(kN)	揚程 (mm)	受壓面積 (cm ²)	總油量 (cc)	本身高 A(mm)	伸長總高 B(mm)	外徑 D(mm)	內徑 E(mm)	主軸直徑 F(mm)	底部前進油孔位置 H(mm)	墊塊直徑 J(mm)	重量 (kg)
★ RL05-120	5	120	9.6	115	200	320	45	35	28	20	-	1.9
★ RL05-150		150	9.6	144	230	380	45	35	28	20	-	2.1
RL10-25	10 (101)	25	14.46	36.1	80	105	70	42.93	38.10	19.5	-	2.4
RL10-50		50	14.46	72.3	130	180	57	42.93	38.10	19.5	-	2.5
RL10-75		75	14.46	108.4	155	230	57	42.93	38.10	19.5	35	3.1
RL10-100		100	14.46	144.6	180	280	57	42.93	38.10	19.5	35	3.4
★ RL10-120		120	15.90	191	200	320	60	45.00	38.10	20.0	35	3.4
★ RL10-150	150	15.90	238	230	380	60	45.00	38.10	20.0	35	3.8	
★ RL20-25	20 (198)	25	28.26	70.7	80	105	90	60.00	50.00	17.0	-	3.7
RL20-50		50	28.26	141.3	135	185	79	60.00	50.00	22.0	-	4.9
RL20-75		75	28.26	212.0	160	235	79	60.00	50.00	22.0	40	5.6
RL20-100		100	28.26	282.6	185	285	79	60.00	50.00	22.0	40	6.3
★ RL20-120		120	28.26	339	200	320	80	60.00	50.00	20.0	40	6.1
★ RL20-150	150	28.26	423.9	230	380	80	60.00	50.00	20.0	40	6.6	
★ RL30-25	30 (294)	25	42.00	105.0	85	110	99	73.15	57.15	19.0	-	5.0
★ RL30-50		50	42.00	210.0	145	195	99	73.15	57.15	22.5	-	7.6
★ RL30-75		75	42.00	315.0	170	245	99	73.15	57.15	22.5	49.5	7.8
★ RL30-100		100	42.00	420.0	195	295	99	73.15	57.15	22.5	49.5	8.9
★ RL30-120		120	50.24	603.0	200	320	100	80.00	65.00	20.0	-	9.9
★ RL30-150	150	50.24	753.0	230	380	100	80.00	65.00	20.0	-	11.1	
★ RL50-25	50 (498)	25	71.21	175.0	95	120	127	95.25	79.50	24.0	-	8.8
★ RL50-50		50	71.21	356.0	120	170	127	95.25	79.50	24.0	-	10.5
★ RL50-75		75	71.21	534.0	190	265	127	95.25	79.50	32.0	70	16.8
★ RL50-100		100	71.21	712.0	215	315	127	95.25	79.50	32.0	70	18.2
★ RL50-120		120	78.50	942.0	245	365	130	100.00	88.00	35.0	-	25.4
★ RL50-150	150	78.50	1177	275	425	130	100.00	88.00	35.0	-	28.0	
★ RL100-25	100 (933)	25	133.27	333.1	100	125	177	130.30	104.90	20.0	-	16.9
★ RL100-50		50	133.27	666.3	160	210	177	130.30	104.90	30.0	84	26.8
★ RL100-100		100	133.27	1332.7	204	304	177	130.30	104.90	30.0	84	36.8
★ RL100-125		127	143.00	1816	250	377	178	135.00	103.00	30.0	84	42.6
★ RL100-150	150	133.27	1999.0	260	410	178	135.00	104.90	30.0	84	44.3	
★ RL150-50	150 (1407)	50	200.96	1004.8	200	250	215	160.00	115.00	50.0	99	50.2
★ RL150-100		100	200.96	2009.6	250	350	215	160.00	115.00	50.0	99	60.0
★ RL150-150		150	200.96	3014.4	300	450	215	160.00	115.00	50.0	99	68.9
★ RL200-50	200 (1984)	50	283.38	1416.9	200	250	255	190.00	135.00	50.0	115	71.6
★ RL200-100		100	283.38	2833.0	250	350	255	190.00	135.00	50.0	115	85.0
★ RL200-150		150	283.38	4250.7	300	450	255	190.00	135.00	50.0	115	98.5



RSC 系列 短型单动液压缸

- ◆ 液压缸材质为高强度合金钢，皆经过硬化处理，不易变形
- ◆ 主轴表面经硬铬处理，耐磨，抗腐蚀
- ◆ 强力弹簧加快主轴回缩速度
- ◆ 可客制化特殊尺寸

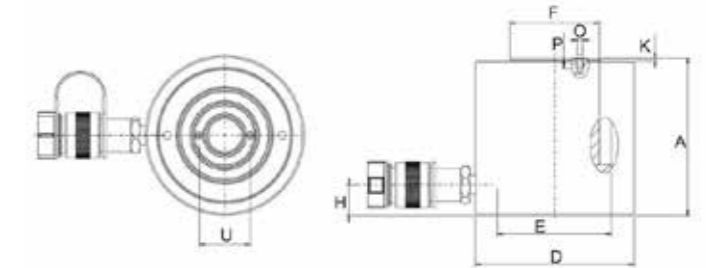

型號	外部尺寸										
	能力 ton(kN)	揚程 (mm)	受壓面積 (cm ²)	總油量 (cc)	本身高 A(mm)	伸長總高 B(mm)	外徑 D(mm)	內徑 E(mm)	主軸直徑 F(mm)	底部前進油孔位置 H(mm)	突出高度 K(mm)
★ RSC-101	10(101)	38	14.50	56.0	88	126	70	43.00	38.00	17.0	2.5
★ RSC-201	20(198)	44	28.30	126.0	98	142	90	60.00	51.00	17.0	1.5
★ RSC-301	30(293)	62	41.90	260.0	117.4	179.4	100	73.00	67.00	17.0	1.4
★ RSC-501	45(445)	60	63.60	382.0	123	183	124	90.00	70.00	23.0	2
★ RSC-1001	90(887)	57	126.70	722.0	141	198	165	127.00	92.20	32.0	1

型號	牙紋尺寸			重量 (kg)
	主軸螺紋 O(mm)	螺紋深度 P(mm)	螺紋孔距 U(mm)	
★ RSC-101	M4	8	26	1.8
★ RSC-201	M5	8	39	4.3
★ RSC-301	M5	8	39	6.0
★ RSC-501	M5	8	39	9.6
★ RSC-1001	M8	10	55	22.7



MARLOW



RC 系列 外牙式单动液压缸

- ◆ 液压缸外螺牙, 主轴内螺牙及底座螺孔便于于固定
- ◆ 液压缸材质为高强度合金钢, 皆经过硬化处理, 不易变形
- ◆ 主轴表面经硬铬处理, 耐磨, 抗腐蚀
- ◆ 强力弹簧加快主轴回缩速度
- ◆ 可客制化特殊尺寸

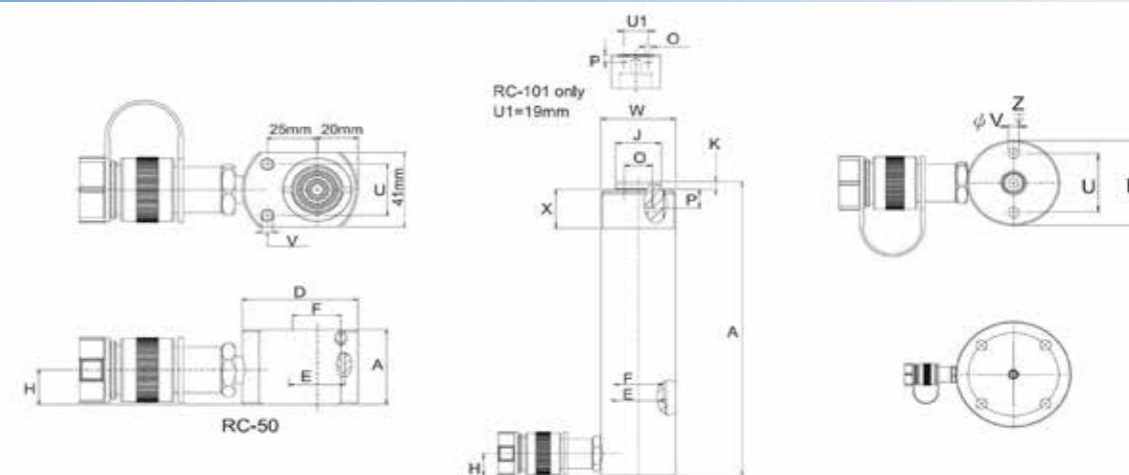

液
压
缸
千
斤
顶
系
列

液
压
缸
千
斤
顶
系
列

型號	外部尺寸												
	能力 ton(kN)	揚程 (mm)	受壓面積 (cm ²)	總油量 (cc)	本身高 A(mm)	伸長總高 B(mm)	外徑 D(mm)	內徑 E(mm)	主軸直徑 F(mm)	底部前進 油孔位置 H(mm)	墊塊 直徑 J(mm)	突出 高度 K(mm)	
★ RC-50	5 (45)	16	6.50	10.0	41	57	58	28.70	25.40	19.0	-	-	
★ RC-51		25	6.50	16.0	110	135	38	28.70	25.40	19.0	25	6	
★ RC-53		76	6.50	50.0	165	241	38	28.70	25.40	19.0	25	6	
RC-55		127	6.50	83.0	215	342	38	28.70	25.40	19.0	25	6	
RC-57		177	6.50	115.0	273	450	38	28.70	25.40	19.0	25	6	
RC-59		232	6.50	151.0	323	555	38	28.70	25.40	19.0	25	6	
★ RC-101		10 (101)	26	14.50	38.0	89	115	57	42.90	38.10	19.0	-	-
★ RC-102	54		14.50	78.0	121	175	57	42.90	38.10	19.0	35	6	
★ RC-104	105		14.50	152.0	171	276	57	42.90	38.10	19.0	35	6	
RC-106	156		14.50	226.0	247	403	57	42.90	38.10	19.0	35	6	
RC-108	203		14.50	294.0	298	501	57	42.90	38.10	19.0	35	6	
RC-1010	257		14.50	373.0	349	606	57	42.90	38.10	19.0	35	6	
RC-1012	304		14.50	441.0	400	704	57	42.90	38.10	19.0	35	6	
RC-1014	356		14.50	516.0	450	806	57	42.90	38.10	19.0	35	6	
RC-151	15 (142)		26	20.30	51.0	124	149	69	50.80	41.10	19.0	38	9
RC-152			51	20.30	104.0	149	200	69	50.80	41.10	19.0	38	9
RC-154		101	20.30	205.0	200	301	69	50.80	41.10	19.0	38	9	
RC-156		152	20.30	308.0	271	423	69	50.80	41.10	25.0	38	9	
RC-158		203	20.30	411.0	322	525	69	50.80	41.10	25.0	38	9	
RC-1510		254	20.30	516.0	373	627	69	50.80	41.10	25.0	38	9	
RC-1512		305	20.30	619.0	423	728	69	50.80	41.10	25.0	38	9	
RC-1514		356	20.30	723.0	474	830	69	50.80	41.10	25.0	38	9	
★ RC-251	25 (232)	26	33.20	86.0	139	165	85	65.00	57.20	25.0	50	10	
★ RC-252		50	33.20	166.0	165	215	85	65.00	57.20	25.0	50	10	
★ RC-254		102	33.20	339.0	215	317	85	65.00	57.20	25.0	50	10	
RC-256		158	33.20	525.0	273	431	85	65.00	57.20	25.0	50	10	
RC-258		210	33.20	697.0	323	533	85	65.00	57.20	25.0	50	10	
RC-2510		261	33.20	867.0	374	635	85	65.00	57.20	25.0	50	10	
RC-2512		311	33.20	1033.0	425	736	85	65.00	57.20	25.0	50	10	
RC-2514		362	33.20	1202.0	476	838	85	65.00	57.20	25.0	50	10	
RC-308	30(295)	209	42.10	880.0	387	596	101	73.20	57.20	57.0	50	10	
RC-502	50 (498)	51	71.20	362.0	176	227	127	95.20	79.50	33.0	71	2	
RC-504		101	71.20	719.0	227	328	127	95.20	79.50	33.0	71	2	
RC-506		159	71.20	1131.0	282	441	127	95.20	79.50	35.0	71	2	
RC-5013		337	71.20	2399.0	460	797	127	95.20	79.50	35.0	71	2	
RC-756	75 (718)	156	102.60	1601.0	285	441	146	114.30	95.20	30.0	71	5	
RC-7513		333	102.60	3417.0	492	825	146	114.30	95.20	30.0	71	5	
RC-1004	100 (933)	102	133.3	1355	204	306	177	130.30	104.9	41.0	71	2	
RC-1006		168	133.3	2239	357	525	177	130.30	104.9	41.0	71	2	
RC-1008		203	133.3	2709	357	576	177	130.30	104.9	41.0	71	2	
RC-10010		260	133.3	3466	449	709	177	130.30	104.9	41.0	71	2	

型號	牙紋尺寸				底座螺孔			重量 (kg)
	主軸內牙 O(inch)	內牙深度 P(mm)	油缸外牙 W(inch)	外牙長度 X(mm)	底座孔距 U(mm)	底座螺紋 V(inch)	螺紋深度 Z(mm)	
★ RC-50	-	-	-	-	28	5.6mm	-	1.0
★ RC-51	3/4"-16	14	1 1/2"-16	28	25	1/4"-20UN	14	1.0
★ RC-53	3/4"-16	14	1 1/2"-16	28	25	1/4"-20UN	14	1.5
RC-55	3/4"-16	14	1 1/2"-16	28	25	1/4"-20UN	14	1.9
RC-57	3/4"-16	16	1 1/2"-16	28	25	1/4"-20UN	14	2.4
RC-59	3/4"-16	16	1 1/2"-16	28	25	1/4"-20UN	14	2.8
★ RC-101	#10-24UN	6	2 1/4"-14	26	39	5/16"-18UN	12	1.8
★ RC-102	1"-8	19	2 1/4"-14	26	39	5/16"-18UN	12	2.3
★ RC-104	1"-8	19	2 1/4"-14	26	39	5/16"-18UN	12	3.3
RC-106	1"-8	19	2 1/4"-14	26	39	5/16"-18UN	12	4.4
RC-108	1"-8	19	2 1/4"-14	26	39	5/16"-18UN	12	5.4
RC-1010	1"-8	19	2 1/4"-14	26	39	5/16"-18UN	12	6.4
RC-1012	1"-8	19	2 1/4"-14	26	39	5/16"-18UN	12	6.8
RC-1014	1"-8	19	2 1/4"-14	26	39	5/16"-18UN	12	8.2
RC-151	1"-8	25	2 3/4"-16	30	47	3/8"-16UN	12	3.3
RC-152	1"-8	25	2 3/4"-16	30	47	3/8"-16UN	12	4.1
RC-154	1"-8	25	2 3/4"-16	30	47	3/8"-16UN	12	5.0
RC-156	1"-8	25	2 3/4"-16	30	47	3/8"-16UN	12	6.8
RC-158	1"-8	25	2 3/4"-16	30	47	3/8"-16UN	12	8.2
RC-1510	1"-8	25	2 3/4"-16	30	47	3/8"-16UN	12	9.5
RC-1512	1"-8	25	2 3/4"-16	30	47	3/8"-16UN	12	10.9
RC-1514	1"-8	25	2 3/4"-16	30	47	3/8"-16UN	12	11.8
★ RC-251	1 1/2"-16	25	3 5/16"-12	49	58	1/2"-13UN	19	5.9
★ RC-252	1 1/2"-16	25	3 5/16"-12	49	58	1/2"-13UN	19	6.4
★ RC-254	1 1/2"-16	25	3 5/16"-12	49	58	1/2"-13UN	19	8.2
RC-256	1 1/2"-16	25	3 5/16"-12	49	58	1/2"-13UN	19	10.0
RC-258	1 1/2"-16	25	3 5/16"-12	49	58	1/2"-13UN	19	12.2
RC-2510	1 1/2"-16	25	3 5/16"-12	49	58	1/2"-13UN	19	14.1
RC-2512	1 1/2"-16	25	3 5/16"-12	49	58	1/2"-13UN	19	16.3
RC-2514	1 1/2"-16	25	3 5/16"-12	49	58	1/2"-13UN	19	17.1
RC-308	1 1/2"-16	25	3 5/16"-12	49	-	-	-	18.1
RC-502	-	-	5"-12	55	95	1/2"-13UN	19	15.0
RC-504	-	-	5"-12	55	95	1/2"-13UN	19	19.1
RC-506	-	-	5"-12	55	95	1/2"-13UN	19	23.1
RC-5013	-	-	5"-12	55	95	1/2"-13UN	19	37.6
RC-756	-	-	5 3/4"-12	44	-	-	-	29.5
RC-7513	-	-	5 3/4"-12	44	-	-	-	59.0
RC-1004	-	-	6 7/8"-12	44	-	-	-	33.1
RC-1006	-	-	7 7/8"-12	44	139	3/4"-10UN	25	59.0
RC-1008	-	-	8 7/8"-12	44	139	3/4"-10UN	25	59.0
RC-10010	-	-	9 7/8"-12	44	139	3/4"-10UN	25	72.6



MARLOW

RMC 系列 超薄型液压缸

- ◆扁平设计适用于窄小空间
- ◆液压缸材质为高强度合金钢，皆经过硬化处理，不易变形
- ◆主轴表面经硬铬处理，耐磨，抗腐蚀
- ◆强力弹簧加快主轴回缩速度
- ◆底座螺孔可方便固定在工件
- ◆可客制化特殊尺寸

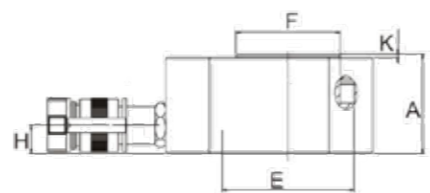
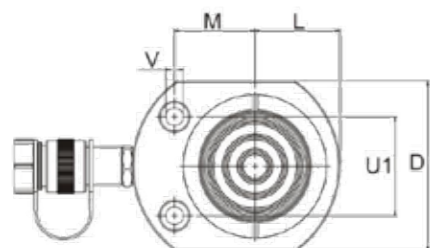

型號	外部尺寸										
	能力 ton(kN)	揚程 (mm)	受壓面積 (cm ²)	總油量 (cc)	本身高 A(mm)	伸長總高 B(mm)	外徑 D(mm)	內徑 E(mm)	主軸直徑 F(mm)	底部前進油孔位置 H(mm)	突出高度 K(mm)
RMC-50	5(45)	6	6.50	4.0	32	38	58X41	28.70	25.40	16	1
★ RMC-101	10(101)	11	14.50	18.0	43	54	81X56	43.00	38.00	19	1
★ RMC-201	20(201)	11	28.30	32.0	52	63	100X76	60.00	51.00	19	1
★ RMC-301	30(295)	12	41.90	55.0	59	71	115X95	73.00	64.00	19	1
★ RMC-501	45(435)	16	63.60	99.0	67	83	130X114	90.00	70.00	19	2
RMC-750	75(718)	16	102.60	164.0	79	95	165X139	114.30	82.60	19	2
★ RMC-1000	90(887)	16	126.70	203.0	85	101	178X153	127.00	92.20	19	2
RMC-1500	150(1386)	16	198.10	317.0	100	116	215X190	158.80	114.30	23	2

型號	外部尺寸		底座螺孔				重量 (kg)
	偏心位置 L(mm)	魚眼位置 M(mm)	魚眼孔距 U(mm)	孔徑 V(mm)	魚眼 (mm)	魚眼深度 (mm)	
RMC-50	20	22	28.5	5.5	7.9	4.3	1.0
★ RMC-101	28	34	36.6	7.1	10.7	7.9	1.2
★ RMC-201	39	40	49.3	10.0	15.1	9.9	2.4
★ RMC-301	48	44	52.3	10.0	15.9	11.2	3.7
★ RMC-501	57	54	66.5	11.9	19.0	12.7	6.0
RMC-750	69	66	76.2	13.5	20.6	14.2	11.3
★ RMC-1000	76	74	76.2	13.5	20.6	14.2	14.5
RMC-1500	95	82	117.3	13.5	20.6	14.2	26.3

RHC 系列 中空型单动液压缸

- ◆液压缸材质为高强度合金钢，皆经过硬化处理，不易变形
- ◆主轴表面经硬铬处理，耐磨，抗腐蚀
- ◆中空柱塞设计可适用于推力及拉力之应用
- ◆低外型，高扬程，适用于各式狭窄空间
- ◆强力弹簧加快主轴回缩速度
- ◆特制中空管可保护主轴及液压缸内壁，以增加产品寿命
- ◆外螺牙可方便于固定
- ◆可客制化特殊尺寸

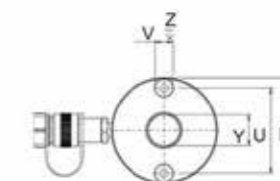
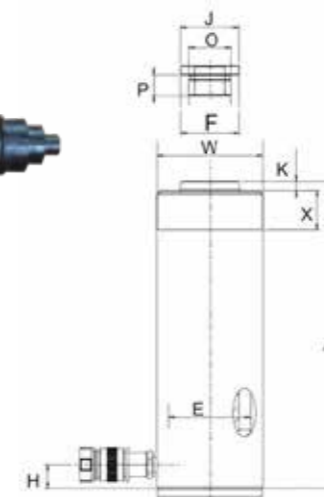

型號	外部尺寸											
	能力 ton(kN)	揚程 (mm)	受壓面積 (cm ²)	總油量 (cc)	本身高 A(mm)	伸長總高 B(mm)	外徑 D(mm)	內徑 E(mm)	主軸直徑 F(mm)	底部前進油孔位置 H(mm)	墊塊直徑 J(mm)	突出高度 K(mm)
RHC-120	13 (125)	8	17.90	14.0	55	63	69	54.10	35.10	9.0	-	-
RHC-121		42	17.90	75.0	120	162	69	54.10	35.10	19.0	-	-
RHC-1211		42	17.90	75.0	120	162	69	54.10	35.10	19.0	-	-
RHC-123	20 (215)	76	17.90	136.0	184	260	69	54.10	35.10	19.0	-	-
★ RHC-202		49	30.70	150.0	162	211	98	73.10	54.10	19.0	54	6.9
RHC-204		102	30.70	311.0	242	344	98	73.10	54.10	19.0	54	6.9
RHC-206	30 (326)	155	30.70	476.0	306	461	98	73.10	54.10	19.0	54	6.9
★ RHC-302		64	46.60	298.0	178	242	114	88.90	63.50	22.0	63	9.7
RHC-304		102	46.60	473.0	233	335	114	88.90	63.50	22.0	63	9.7
RHC-306	60 (576)	155	46.60	722.0	330	485	114	88.90	63.50	25.0	63	9.7
★ RHC-603		76	82.30	626.0	247	323	159	123.90	91.90	31.0	91	12.7
RHC-606		153	82.30	1259.0	323	476	159	123.90	91.90	31.0	91	12.7
RHC-1003	95(931)	76	133.00	1011.0	254	330	212	165.10	127.00	38.0	126	12.7

型號	牙紋尺寸				底座螺孔				重量 (kg)
	主軸內牙 O(inch)	內牙深度 P(mm)	油缸外牙 W(inch)	外牙長度 X(mm)	中孔直徑 Y(mm)	底孔孔距 U(mm)	底座螺紋 V(inch)	螺紋深度 Z(mm)	
RHC-120	3/4"-16UN	16	2 3/4"-16	30	19.6	50.8	5/16"-18UNC	9	1.70
RHC-121	-	-	2 3/4"-16	30	19.6	50.8	5/16"-18UNC	9	3.00
RHC-1211	3/4"-16UN	16	2 3/4"-16	30	19.6	50.8	5/16"-18UNC	9	3.00
RHC-123	-	-	2 3/4"-16	30	19.6	50.8	5/16"-18UNC	12.7	4.60
★ RHC-202	1 9/16"-16UN	19	3 7/8"-12	38	26.9	82.6	3/8"-16UNC	9.4	8.20
RHC-204	1 9/16"-16UN	19	3 7/8"-12	38	26.9	82.6	3/8"-16UNC	9.4	10.50
RHC-206	1 9/16"-16UN	19	3 7/8"-12	38	26.9	82.6	3/8"-16UNC	9.4	14.60
★ RHC-302	1 13/16"-16UN	22	4 1/2"-12	42	33.3	92.2	3/8"-16UNC	14	11.55
RHC-304	1 13/16"-16UN	22	4 1/2"-12	42	33.3	92.2	3/8"-16UNC	14	14.75
RHC-306	1 13/16"-16UN	22	4 1/2"-12	42	33.3	92.2	3/8"-16UNC	14	22.45
★ RHC-603	2 3/4"-16UN	19	6 1/4"-12	48	53.8	130.3	1/2"-13UNC	14	29.70
RHC-606	2 3/4"-16UN	19	6 1/4"-12	48	53.8	130.3	1/2"-13UNC	14	37.00
RHC-1003	4"-16UN	25	6 1/4"-12	60	79	177.8	5/8"-11UNC	19	66.60

液壓缸千斤頂系列

液壓缸千斤頂系列



MARLOW

RSR 系列 双动液压缸

- ◆ 液压缸材质为高强度合金钢，皆经过硬化处理，不易变形
- ◆ 主轴表面经硬铬处理，耐磨，抗腐蚀
- ◆ 双孔式设计可适用于推力及拉力之应用，增加作动速度
- ◆ 安全阀设计防止超压受损



液压缸千斤顶系列

液压缸千斤顶系列

型號	外部尺寸												
	能力 ton(kN)	揚程 (mm)	最大出力 (kN)		受壓面積 (cm ²)		總油量 (cc)		本身高 A(mm)	伸長總高 B(mm)	外徑 D(mm)	內徑 E(mm)	主軸直徑 F(mm)
			推	拉	推	拉	推	拉					
RSR-1010	10	254	101	33	14.5	4.8	368	122	409	663	73	42.9	34.9
RSR-1012	(101)	305	101	33	14.5	4.8	442	147	457	762	73	42.9	34.9
RSR-308	30	209	295	133	42.1	19.1	879	400	387	596	101	73.2	54.1
RSR-3014	(295)	368	295	133	42.1	19.1	1549	703	549	917	101	73.2	54.1
RSR-506	50	156	498	150	71.2	21.5	1111	335	331	487	127	95.2	79.5
RSR-5013	(498)	334	498	150	71.2	21.5	2378	718	509	843	127	95.2	79.5
RSR-5020		511	498	150	71.2	21.5	3638	1099	733	1244	127	95.2	79.5
RSR-756	75	156	718	220	102.6	31.4	1601	490	347	503	146	114.3	95.2
RSR-7513	(718)	333	718	220	102.6	31.4	3417	1046	525	858	146	114.3	95.2
RSR-1006	95	168	933	435	133.3	62.2	2238	1045	357	525	177	130.3	95.2
RSR-10013	(933)	333	933	435	133.3	62.2	4439	2071	524	857	177	130.3	95.2
RSR-10018		460	933	435	133.3	62.2	6132	2861	687	1147	177	130.3	95.2
RSR-1502	140	57	1386	668	198.1	95.4	1129	544	196	253	203	158.8	114.3
RSR-1506	(1386)	156	1386	668	198.1	95.4	3090	1488	385	541	203	158.8	114.3
RSR-15013		333	1386	668	198.1	95.4	6597	3177	563	897	203	158.8	114.3
RSR-15032		815	1386	668	198.1	95.4	16145	7775	1116	1931	203	158.8	114.3
RSR-2006	200	152	1995	1017	285.0	145.3	4332	2209	430	582	247	190.5	133.4
RSR-20013	(1995)	330	1995	1017	285.0	145.3	9405	4795	608	938	247	190.5	133.4
RSR-20018		457	1995	1017	285.0	145.3	13025	6640	765	1222	247	190.5	133.4
RSR-20024		610	1995	1017	285.0	145.3	17385	8863	917	1527	247	190.5	133.4
RSR-20036		914	1995	1017	285.0	145.3	26049	13280	1222	2136	247	190.5	133.4
RSR-20048		1219	1995	1017	285.0	145.3	34741	17712	1527	2746	247	190.5	133.4
RSR-3006	325	153	3201	1703	457.3	243.2	6997	3721	485	638	311	241.3	165.1
RSR-30012	(3201)	305	3201	1703	457.3	243.2	13947	7418	638	943	311	241.3	165.1
RSR-30018		457	3201	1703	457.3	243.2	20889	11114	790	1247	311	241.3	165.1
RSR-30024		609	3201	1703	457.3	243.2	27850	14811	943	1552	311	241.3	165.1
RSR-30036		915	3201	1703	457.3	243.2	41843	22253	1247	2162	311	241.3	165.1
RSR-30048		1219	3201	1703	457.3	243.2	55745	29646	1552	2771	311	241.3	165.1
RSR-4006	440	152	4292	2297	613.1	328.1	9319	4987	538	690	358	279.4	190.5
RSR-40012	(4292)	305	4292	2297	613.1	328.1	18700	10007	690	995	358	279.4	190.5
RSR-40018		457	4292	2297	613.1	328.1	28018	14995	843	1300	358	279.4	190.5
RSR-40024		610	4292	2297	613.1	328.1	37400	20014	995	1605	358	279.4	190.5
RSR-40036		914	4292	2297	613.1	328.1	56037	29988	1300	2214	358	279.4	190.5
RSR-40048		1219	4292	2297	613.1	328.1	74737	39996	1608	2824	358	279.4	190.5
RSR-5006	520	153	5108	2838	729.7	405.4	11164	6203	577	730	397	304.8	203.2
RSR-50012	(5108)	305	5108	2838	729.7	405.4	22256	12365	730	1035	397	304.8	203.2
RSR-50018		457	5108	2838	729.7	405.4	33347	18526	882	1339	397	304.8	203.2
RSR-50024		609	5108	2838	729.7	405.4	4440	24689	1035	1644	397	304.8	203.2
RSR-50036		915	5108	2838	729.7	405.4	66768	36973	1339	2254	397	304.8	203.2
RSR-50048		1219	5108	2838	729.7	405.4	88951	49418	1644	2863	397	304.8	203.2

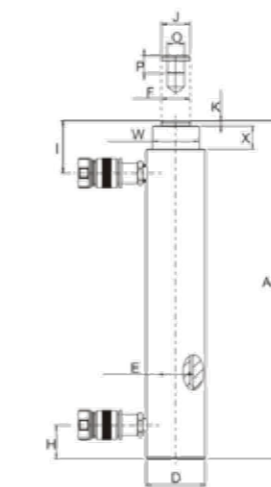

RSR-1010 to RSR-3014 models

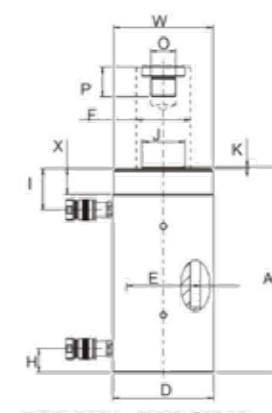

RSR-506 to RSR-50048 models

No mounting hole on RSR-506/5013/756/7513/1502/15032

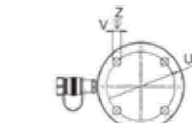

RSR-1006 to RSR-30048 models

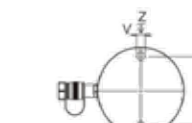

RSR-5020/RSR-4006 to RSR-50048 models

型號	外部尺寸				牙紋尺寸				底座螺孔			重量 (kg)
	底部前進油孔位置 H(mm)	頂部回油油孔位置 I(mm)	墊塊直徑 J(mm)	突出高度 K(mm)	主軸內牙 O(inch)	內牙深度 P(mm)	油缸外牙 W(inch)	外牙長度 X(mm)	底孔孔距 U(mm)	底座螺紋 V(inch)	螺紋深度 Z(mm)	
RSR-1010	36	57	35	6	1"-8	25	2 1/4"-14	26	-	-	-	12
RSR-1012	36	57	35	6	1"-8	25	2 1/4"-14	26	-	-	-	14
RSR-308	57	81	50	10	1 1/2"-16	25	3 5/16"-12	49	-	-	-	18
RSR-3014	57	81	50	10	1 1/2"-16	25	3 5/16"-12	49	-	-	-	29
RSR-506	28	76	71	2	1"-12	25	5"-12	50	-	-	-	30
RSR-5013	28	76	71	2	1"-12	25	5"-12	50	-	-	-	52
RSR-5020	57	76	71	2	1"-12	25	5"-12	50	76	1/2"-13	25	68
RSR-756	30	76	71	6	1"-12	38	5 3/4"-12	38	-	-	-	41
RSR-7513	30	81	71	6	1"-12	38	5 3/4"-12	38	-	-	-	68
RSR-1006	38	71	76	3	1 3/4"-12	35	6 7/8"-12	50	139	3/4"-10	25	61
RSR-10013	38	71	76	3	1 3/4"-12	35	6 7/8"-12	50	139	3/4"-10	25	93
RSR-10018	41	92	76	3	1 3/4"-12	35	6 7/8"-12	50	139	3/4"-10	25	117
RSR-1502	22	66	93	19	-	-	-	-	-	-	-	49
RSR-1506	49	84	114	19	3 3/8"-16	35	8"-12	60	158	3/4"-16	28	93
RSR-15013	49	84	114	19	3 3/8"-16	35	8"-12	60	158	3/4"-16	28	124
RSR-15032	76	88	114	19	3 3/8"-16	35	8"-12	60	-	-	-	238
RSR-2006	57	96	133	22	-	-	-	-	127	1"-8	25	147
RSR-20013	57	96	133	22	2 1/2"-12	63	9 3/4"-12	54	127	1"-8	25	199
RSR-20018	85	101	133	22	2 1/2"-12	63	9 3/4"-12	54	127	1"-8	25	121
RSR-20024	85	101	133	22	2 1/2"-12	63	9 3/4"-12	54	127	1"-8	25	179
RSR-20036	85	101	133	22	2 1/2"-12	63	9 3/4"-12	54	127	1"-8	25	383
RSR-20048	85	101	133	22	2 1/2"-12	63	9 3/4"-12	54	127	1"-8	25	483
RSR-3006	88	114	165	28	2 1/2"-12	82	12 1/4"-12	58	158	1 1/4"-7	44	245
RSR-30012	88	114	165	28	2 1/2"-12	82	12 1/4"-12	58	158	1 1/4"-7	44	312
RSR-30018	88	114	165	28	2 1/2"-12	82	12 1/4"-12	58	158	1 1/4"-7	44	385
RSR-30024	88	114	165	28	2 1/2"-12	82	12 1/4"-12	58	158	1 1/4"-7	44	469
RSR-30036	88	114	165	28	2 1/2"-12	82	12 1/4"-12	58	158	1 1/4"-7	44	628
RSR-30048	88	114	165	28	2 1/2"-12	82	12 1/4"-12	58	158	1 1/4"-7	44	780
RSR-4006	108	113	190	28	3"-12	95	14 1/8"-8	65	203	1 1/2"-6	50	303
RSR-40012	108	113	190	28	3"-12	95	14 1/8"-8	65	203	1 1/2"-6	50	399
RSR-40018	108	113	190	28	3"-12	95	14 1/8"-8	65	203	1 1/2"-6	50	453
RSR-40024	108	113	190	28	3"-12	95	14 1/8"-8	65	203	1 1/2"-6	50	597
RSR-40036	108	113	190	28	3"-12	95	14 1/8"-8	65	203	1 1/2"-6	50	792
RSR-40048	108	113	190	28	3"-12	95	14 1/8"-8	65	203	1 1/2"-6	50	980
RSR-5006	120	152	203	28	3 1/4"-12	108	15 5/8"-8	79	203	1 3/4"-5	54	432
RSR-50012	120	152	203	28	3 1/4"-12	108	15 5/8"-8	79	203	1 3/4"-5	54	589
RSR-50018	120	152	203	28	3 1/4"-12	108	15 5/8"-8	79	203	1 3/4"-5	54	680
RSR-50024	120	152	203	28	3 1/4"-12	108	15 5/8"-8	79	203	1 3/4"-5	54	816
RSR-50036	120	152	203	28	3 1/4"-12	108	15 5/8"-8	79	203	1 3/4"-5	54	1002
RSR-50048	120	152	203	28	3 1/4"-12	108	15 5/8"-8	79	203	1 3/4"-5	54	1224

RRH 系列 中空型双动液压缸

- ◆ 液压缸材质为高强度合金钢，皆经过硬化处理，不易变形
- ◆ 主轴表面经硬铬处理，耐磨，抗腐蚀
- ◆ 中空柱塞设计可适用于推力及拉力之应用，增加作动速度
- ◆ 安全阀设计防止超压受损
- ◆ 特制中空管可保护主轴及液压缸内壁，以增加产品寿命
- ◆ 外螺牙可方便于固定
- ◆ 可客制化特殊尺寸

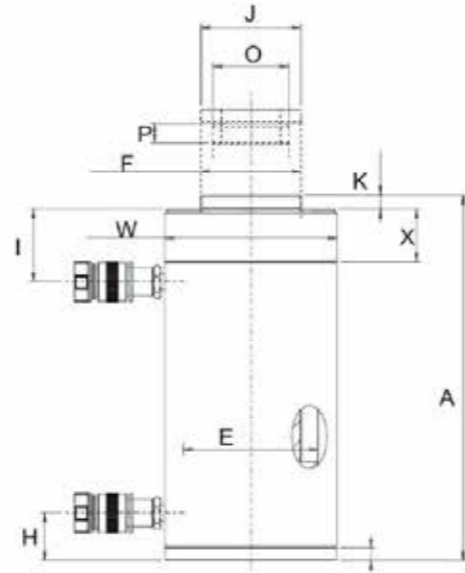
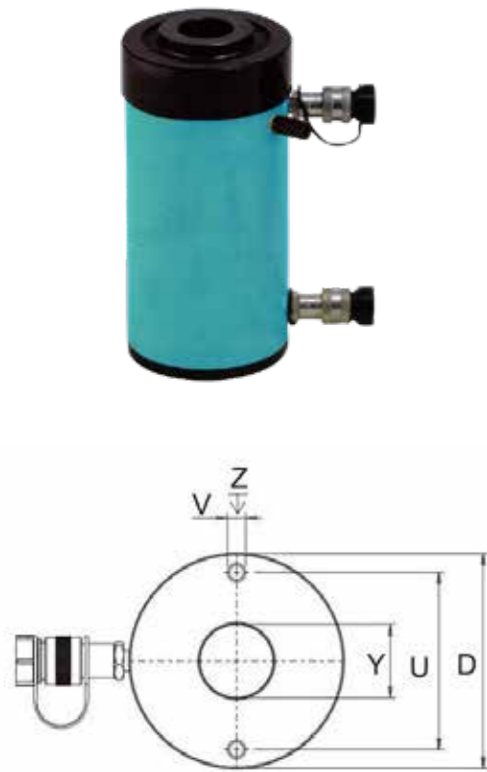

型號	外部尺寸												
	能力 ton(kN)	揚程 (mm)	最大出力 (kN)		受壓面積 (cm ²)		總油量 (cc)		本身高 A (mm)	伸長總高 B(mm)	外徑 D(mm)	內徑 E(mm)	主軸直徑 F(mm)
			推	拉	推	拉	推	拉					
RRH-307	30(326)	178	326.0	213.0	46.6	30.4	829.0	541.0	330	508	114	88.90	63.50
RRH-3010		258	326.0	213.0	46.6	30.4	1202.0	784.0	431	689	114	88.90	63.50
RRH-603	60(576)	89	576.0	380.0	82.3	54.2	733.0	482.0	247	336	159	123.90	92.20
RRH-606		166	576.0	380.0	82.3	54.2	1366.0	900.0	323	489	159	123.90	92.20
RRH-6010		257	576.0	380.0	82.3	54.2	2115.0	1393.0	438	695	159	123.90	92.20
RRH-1001	95(931)	38	931.0	612.0	133.0	87.4	505.0	333.0	165	203	212	165.10	127.00
RRH-1003		76	931.0	612.0	133.0	87.4	1011.0	666.0	254	330	212	165.10	127.00
RRH-1006		153	931.0	612.0	133.0	87.4	2035.0	1337.0	342	495	212	165.10	127.00
RRH-10010		257	931.0	612.0	133.0	87.4	3420.0	2246.0	460	717	212	165.10	127.00
RRH-1508		145(1429)	203	1429.0	718.0	204.1	102.6	4144.0	2083.0	349	552	247	190.50

型號	外部尺寸				牙紋尺寸					底座螺孔			重量 (kg)
	底部前進油孔位置 H(mm)	頂部回油油孔位置 I(mm)	墊塊直徑 J(mm)	突出高度 K(mm)	主軸內牙 O(inch)	內牙深度 P(mm)	油缸外牙 W(inch)	外牙長度 X(mm)	中孔直徑 Y(mm)	底孔孔距 U(mm)	底座螺紋 V(inch)	螺紋深度 Z(mm)	
RRH-307	25.0	60	63	9	1 13/16"-16	22	4 1/2"-12	42	33.30	92.20	3/8"-16	15.7	21.65
RRH-3010	25.0	60	63	9	1 13/16"-16	22	4 1/2"-12	42	33.30	92.20	3/8"-16	15.7	27.65
RRH-603	31.0	66	91	12	2 3/4"-16	19	6 1/4"-12	48	54.10	130.00	1/2"-13	14.0	29.60
RRH-606	31.0	66	91	12	2 3/4"-16	19	6 1/4"-12	48	54.10	130.00	1/2"-13	14.0	36.60
RRH-6010	31.0	66	91	12	2 3/4"-16	19	6 1/4"-12	48	54.10	130.00	1/2"-13	14.0	46.60
RRH-1001	38.0	44	126	12	4"-16	25	-	-	79.50	177.80	5/8"-11	19.0	36.60
RRH-1003	38.0	85	126	12	4"-16	25	8 3/8"-12	60	79.50	177.80	5/8"-11	19.0	64.60
RRH-1006	38.0	85	126	12	4"-16	25	8 3/8"-12	60	79.50	177.80	5/8"-11	19.0	82.60
RRH-10010	38.0	85	126	12	4"-16	25	8 3/8"-12	60	79.50	177.80	5/8"-11	19.0	109.60
RRH-1508	38.0	60	127	4	4 1/4"-12	25	-	-	79.50	214.00	5/8"-11	15.0	116.00

SH 系列 标准型瓶式千斤顶系列

- ◆ 单段式液压油泵，设计液压活塞杆直接推力负荷，旋转式回油开关，操作简易
- ◆ 底座材质采用原材质加工制造，品质优良，胜过一般传统以球墨铸铁制造产品
- ◆ 主轴采用合金钢硬铬处理，耐久不生锈



型號	噸位 (Ton)	本身高 (mm)	揚程 (mm)	伸長總高 (mm)	主軸直徑 (mm)	輔助螺高 (mm)	底座 (mm)	重量 (kgs)
SH-05	5	204	137	341	30	56	90X110	3.5
SH-10A	10	238.5	134	372.5	42	85	105X166	8.2
SH-10B		169	80	249		55		6.4
SH-20A	20	267.5	150	417.5	55	85	128X181	13.3
SH-20B		187.5	80	267.5		55		10.0
SH-30A	30	283	154	437	62	N/A	141X197	19.6
SH-30B		183	75	258		N/A		13.8
SH-50A	50	305	150	455	85	N/A	200X257	42.3

爪式千斤顶用于一般负载离地面较低，而一般千斤顶无法作业之功能，故采用爪子部位来将负载撑上，达到预定功能
爪子部分可承受力量约为缸体的一半负载能力

SL 系列 专业型爪式千斤顶系列

- ◆ 单段式液压油泵，设计液压活塞杆直接推力负荷，旋转式回油开关，操作简易
- ◆ 底座材质采用原材质加工制造，品质优良，胜过一般传统以球墨铸铁制造产品
- ◆ 主轴采用合金钢硬铬处理，耐久不生锈
- ◆ 爪部为合金钢一体成形，结构强

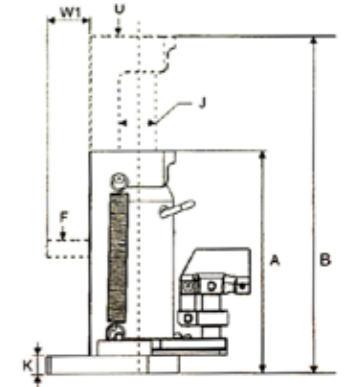
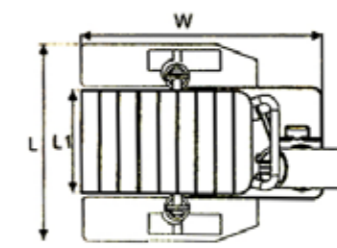

型號	頭部荷重 U(Ton)	爪部荷重 F(Ton)	揚程 (mm)	本体高度 A(mm)	伸長高度 B(mm)	主軸直徑 J(mm)	爪高 K(mm)	爪底尺寸 LXW(mm)	爪塊尺寸 L1XW1(mm)	淨重 (Kg)
SL-05S	5	2.5	110	230	340	32	16	152X200.5	78X47X16	8.5
SL-10MS	10	5	135	277	412	42	22	185X235	130X52X22	20.0
SL-10P	10	5	134	266	400		50	125X275	100X100X50	20.0
SL-10PH	10	5		266	400	50	125X275	100X100X50	20.0	
SL-20MS	20	10	150	317	467	55	25	220X240	132X48X25	31.5
SL-30	30	15		335	486	62	28	265X272	149X60X28	44.0
SL-50	50	25		370	520	85	40	340X354	190X75X40	88.5

基礎安裝

以下舉例為马尔禄所建議的少數標準液壓組合，視不同的需求可有不同的搭配變化，如使用壓力、揚程，甚至功能或關於維修種類不同，可搭配使用之液壓幫浦亦可多樣選擇

單動前進式



1 液壓缸
液壓動力應用

2 液壓幫浦
提供動力源

3 油管
液壓油輸送

4 快速接頭
分別安裝於油管端及液壓缸端，拔除時須注意使否仍有液壓油流動

5 壓力錶
液壓缸壓力監控

二座單動液壓缸同時舉昇

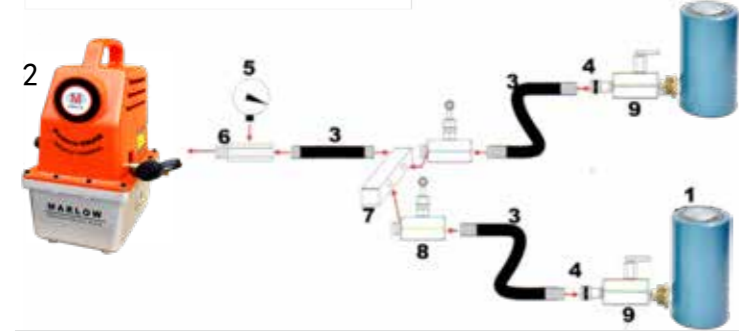

6 壓力錶接頭
快速簡易安裝液壓錶

7 多通閥
可使一座動力單位平均分配至數個液壓缸顯示液壓油路的壓力

雙動液壓缸

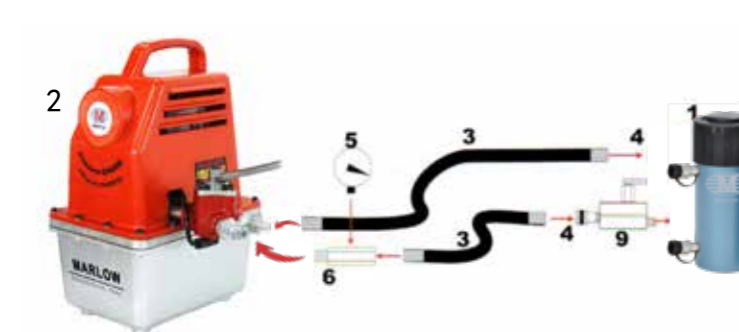

8 節流閥
可控制進出液壓剛流量

9 安全逆止閥
防止舉昇過程中荷重能力意外下降

二座雙動液壓缸同時舉昇
同時用於前進 / 回縮液壓缸

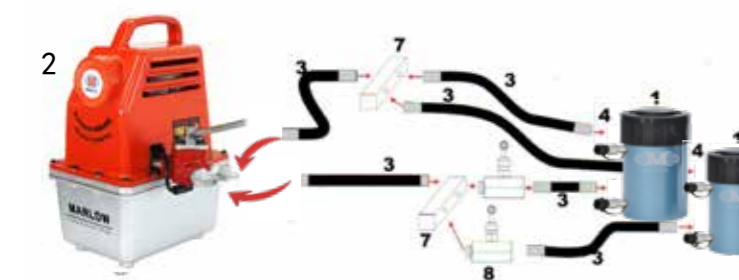

同步舉昇單動前進式

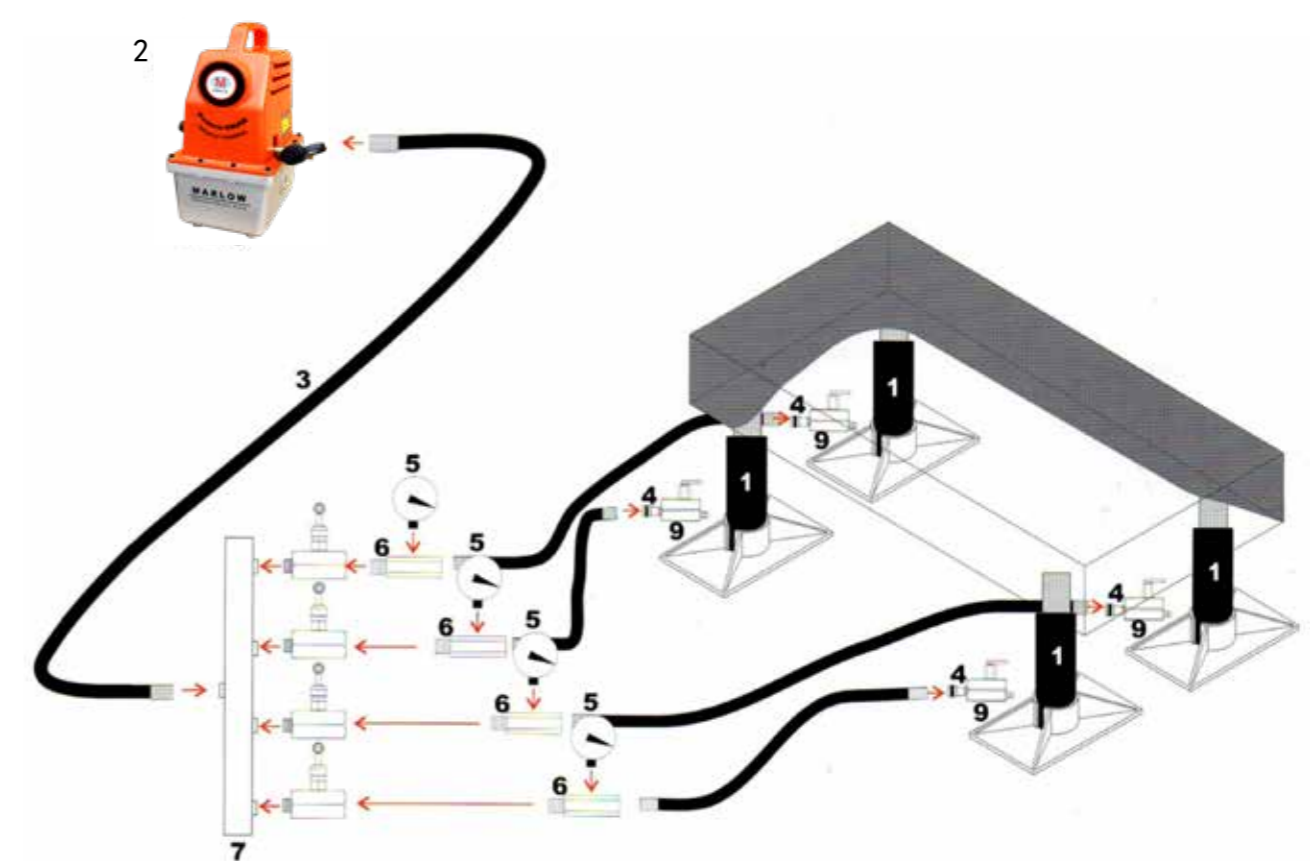

計算及選擇

流量 = 取決於幫浦
壓力 = 取決於流量所產生的組立
這類組立通常來自荷重

$$\text{力量 (Ton)} = \frac{\text{液壓缸受壓面積 (cm}^2\text{)} \times \text{工作壓力 (多為液壓幫浦) (bar/kgf/cm}^2\text{)}}{1000\text{kg}}$$

液壓缸伸長總高 (in) = 液壓缸揚程 (in) + 液壓缸本身高 (in)

液壓缸總油量 (in³) = 液壓缸受壓面積 (in²) x 液壓缸揚程 (in)

可用油向 (系統) (in³) = 液壓缸總油量 (in³) x 系統內同類型液壓缸總數

$$\text{速度 (液壓缸主軸) (sec/in)} = \frac{\text{液壓缸受壓面積 (in}^2\text{)}}{\text{液壓幫浦每分鐘流量 (in}^3\text{/min)}} \times 60 \text{ 秒}$$

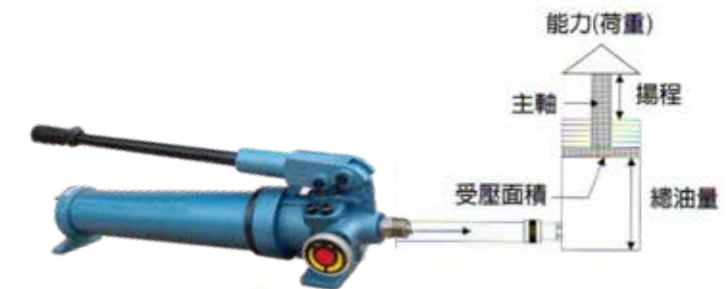

液压放线架系列

放线盘系列

放线拉线系列

放线拉线系列



CRS-46

- ◆利用液压式千斤顶施力，架高电缆线盘，运用轴承带动放线，轻松省力
- ◆适用屋外地下电缆放线作业，高空架线，屋内配电盘施工等配线
- ◆具固定电缆线盘靠轮座，使线盘不产生左右摇晃
- ◆最大荷重 :2 Ton



CRS-10

- ◆利用液压式千斤顶施力，架高电缆线盘，运用轴承带动放线，轻松省力
- ◆适用屋外地下电缆放线作业，高空架线，屋内配电盘施工等配线
- ◆具固定电缆线盘靠轮座，使线盘不产生左右摇晃
- ◆最大荷重 :10 Ton

型號	最大荷重 (Ton)	揚程 (mm)	伸長總高 (mm)	鐵棒尺寸 (cc)	單座重量 (kg)	尺寸 (mm)
CRS-46	2	245	700	φ 45X1500	20	600X260X455
CRS-10	10	245	1295	φ 57X1700	44	930X300X1050



CRS-5B

- ◆多功能单层放线盘，卧式圆盘放线设计，利用轴承于地面旋转，借以达到轻松省力之效果
- ◆轻巧、携带方便，可乘载木轮装或散装电缆线，旋转时电线不易掉出及卡线
- ◆最大荷重 :1Ton, 突出轴心 :φ 50mm



CRS-5C

- ◆卧式圆盘放线设计，利用轴承于地面旋转，借以达到轻松省力之效果
- ◆轻巧、携带方便，可乘载木轮装或散装电缆线，旋转时电线不易掉出及卡线
- ◆最大荷重 :1000Kg, 面盘直径 :φ 450 mm



CRS-5M

- ◆卧式圆盘放线设计，利用轴承于地面旋转，借以达到轻松省力之效果
- ◆轻巧、携带方便，可乘载木轮装或散装电缆线，旋转时电线不易掉出及卡线
- ◆最大荷重 :500Kg, 面盘直径 :φ 620 mm, 突出轴心 :φ 65mm

型號	最大荷重 (kg)	面盤直徑 (mm)	重量 (kg)
CRS-5B	1000	φ 385	9
CRS-5C	1000	φ 450	14.4
CRS-5M	500	φ 620	12



CRS-4 多功能放线盘

- ◆多功能多层放线盘架，卧室圆盘放线设计，可层叠使用，节省空间利用，放线平稳不倾斜
- ◆轻巧、携带方便，可乘载木轮装或散装电缆线，旋转时电线不易掉出及卡线
- ◆具 D600mm 和 D900mm 两种木面盘可供选择乘载负荷
- ◆最大荷重 :1Ton

型號	放線能力			重量 (Kg)	尺寸 (cm)	
	木輪裝最大	散裝線最大	散裝線最小		直徑	高度
	250 平方 x500m	--	--	9	40	8
90 公分 一層式	--	325 平方 x100m	14 平方 x100m	15	90	8
60 公分 四層式	--	60 平方 x100m	1.6 平方 x100m	29	60	80
90 公分 四層式	--	150 平方 x100m	1.6 平方 x100m	40	90	80

电缆拉线机系列

放线拉线系列



SR-2000L

- ◆利用电动马达牵引拉线，迅速轻松省力
- ◆机械手臂有快速定位功能，可依管路位置任意架设调整仰度和角度
- ◆具电磁式自动刹车功能，防止电线下滑，安全性高
- ◆配线施工时可不需固定，配置轮子移动性高
- ◆最大拉线能力：2Ton



型號	最大拉力 (Ton)	拉線速度 (M/min)		拉出線長 (M)	電源 (V)	馬力 (Hp)	配備 SR-60 收線盤		重量 (kg)	尺寸 (mm)
		低速	高速				鋼索	最大容量		
SR-2000L	2	5.5	7	3	1φ220	2Hp 4P	☒7mmX100M	☒7mmX120M	73	630X370X1220



CCP-2500

- ◆双马达电动牵引拉线，迅速轻松省力
- ◆具电流过载保护装置，过负载或产生异常时会自动断电
- ◆电磁式制动器，断电时可自动煞车，安全性高
- ◆手动式正逆转，操作简单，收放线可自由控制
- ◆最大拉线能力：2Ton

型號	最大拉力 (Ton)	拉線速度 (M/min)		鋼索	電源 (V)	馬力 (Hp)	控制	配備	重量 (kg)	尺寸 (mm)
		低速	高速							
CCP-2500	2	3	5	☒8mmX50M	1φ220	1/2	腳踏開關 / 正逆轉手切	收線輪一組	60	457X362X267

放线拉线系列

HD-240-20

HD-240-30

救援三角架

- ◆此救援装置三角架具有人孔垂直救灾和工作两用。具欧盟 CE 认证标准
- ◆具手动卷扬器固定于三角架，并可自行拆装调整放置高度，具自动刹车装置，于卷动中可防止下坠和营救之作业
- ◆下端支力点附加止滑衬垫，并可随地形调整角度以稳定牢靠
- ◆铝合金轻量化设计，益于组装收纳
- ◆适用一般人孔、下水道、桶槽作业及狭窄场所，供电信、电业者使用



型號	安全荷重 (kg)	高度 (M)	適用人孔蓋直徑 (M)	鋼索線徑 X 長度	靜態測試
HC-240-20	100	1.35-2.4M	最大 1.5M	4.8mX20M	1200kg/3 分鐘
HC-240-30	100	1.35-2.4M	最大 1.5M	4.8mX30M	1200kg/3 分鐘



CRS-1002 地下电缆滑车

- ◆可连结使用，防止电缆与地面摩擦用

型號	L(mm)	W(mm)	行程(mm)	儲油量(cc)	重量(kg)
CRS-1002	300	255	270	175	5.3

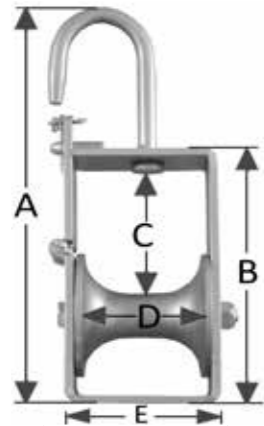

电缆滑车

- ◆杆上作业用滑车
- ◆使用于架空布放电缆用

型號	A(mm)	B(mm)	C(mm)	D(mm)	E(mm)	重量(kg)
MINI	230	126.9	56.4	62	70	0.85
CRS-1006	320	191.7	95	85	100	2.2
CRS-1007	405	260	115	105	132.6	5.4
CRS-1008	665	520	203	142	170	12



CRS-1009 四面型线架滑轮

- ◆开口式，四面皆有滚轮
- ◆可旋转调整角度

型號	A(mm)	B(mm)	C(mm)	重量(kg)
CRS-1009	155	155	260	2



CRS-3600 三联滑轮

- ◆接续部分可自由变换角度，并可作多个接续
- ◆滚筒设计二层孔径可依工作需要调整，拉引线方向不在水平时亦可使用
- ◆地下道通口工作最适合，地面施放线最适合



型號	荷重(kg)	单顆尺寸(mm)	三顆尺寸(mm)	重量(kg)
CRS-3600	600	180X150X200	450X150X200	單顆 3.2 / 三顆 9.5



引出滑轮

型號	電纜規格	重量(kg)
A4047	25-28mm	0.91
A4048	30-33mm	0.95
A4049	42-45mm	1.2
A4050	55-60mm	1.25
A4051	75-80mm	1.6

钢丝绳、电缆棘轮式强力张线器具

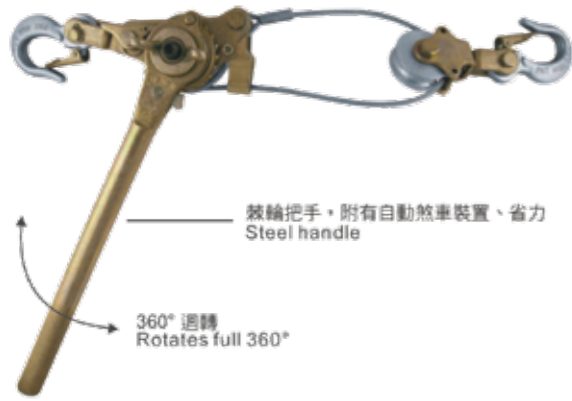

型號	安全荷重 (Ton)	手把長度 (mm)	拉到最長 (mm)	拉到最短 (mm)	重量 (kg)	備註
PC-1000	1	330	1230	410	3.2	單線鋼索 φ5X2200mm
PC-1500	1.5	430	1250	450	4.4	單線鋼索 φ6X2200mm
PC-2000	2	430	1870	480	4.2	拉長 1.4M/ 航空鋼索 φ5X3200mm
P-1500	1.5	430	1870	480	4.2	雙線拉長 1.4M/ 單線拉長 2.8M/ 航空鋼索 φ5X3200mm/ 三勾式
P-1500XL	1.5	350	3500	500	5.5	雙線拉長 3M/ 單線拉長 6M/ 軟鋼索 φ6X6200mm/ 三勾式

架线作业工具 (卡线器)



- ◆ 电力架空线、紧线夹、铝线、电缆线专用
- ◆ 材质锻造合金钢，并经热处理，品质优良
- ◆ 齿条抗张力强，咬合度高，不易滑落与变形
- ◆ CL: 万能 AL: 铝线专用

型號	安全荷重 (Ton)	夾最小線徑 (mm)	夾最大線徑 (mm)	重量 (kg)	適用線
SD-1000C	1	2.6	15	0.6	銅線、絕緣線、鋼索、鋼絞線、 刺鐵絲網及一般細纜線
S-2000C	2	4	22	1.2	銅線、絕緣線、鋼索、鋼絞線
S-2000CL	2	4	22	1.4	銅線、絕緣線、鋼索、鋼絞線
S-3000CL	3	16	32	2.8	銅線、絕緣線、鋼索、鋼絞線
S-2000AL	2	4	22	1.4	裸鋁線、鋼芯鋁線
S-3000AL	3	16	32	2.8	裸鋁線、鋼芯鋁線

旋转搬运小坦克



型號	荷重 (Ton)	重量 (kg)	尺寸 (mm)
CRA-4	6	14	310X210X95
CRA-6	8	20	410X210X95
CRA-8	12	27.5	510X210X95
CRA-12	18	39	498X312X100

升降台车



液压拖板车

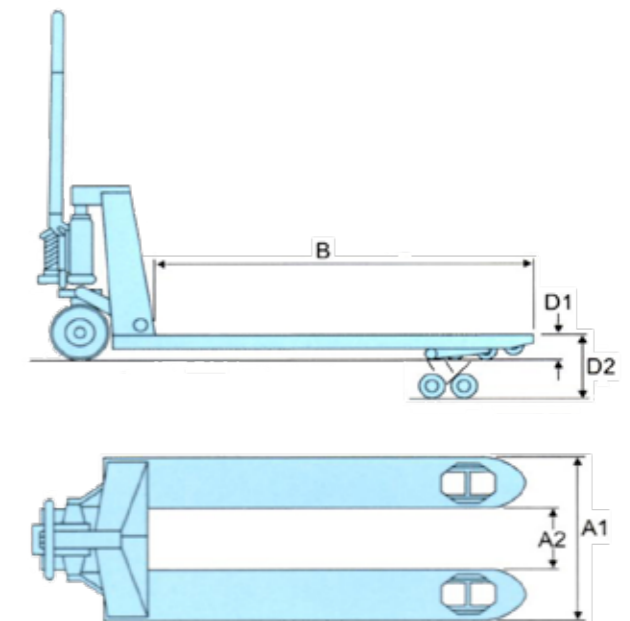

线夹张线卡线器

油压搬运台车系列

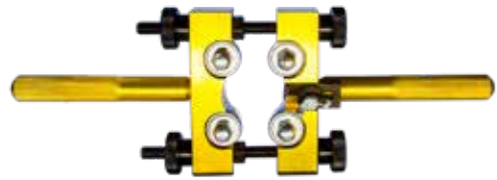

**TSC-25
TSC-40 主绝缘层及外半导体层剥除器**

- ◆可调式螺栓设计，自由调整配合电缆线外径，不需更换模具
- ◆利用轴承转动设计，操作简单，轻松旋转即可剥皮
- ◆最大剥皮线径：TSC-25：Φ38mm；TSC-40：Φ50mm



**TSC-90/TSC-130
主绝缘层及外半导体层剥除器**

- ◆可调式螺栓设计，自由调整配合电缆线外径，不需更换模具
- ◆利用轴承转动设计，支撑平稳，操作简单可控制切削尺寸，轻松旋转即可剥皮
- ◆最大剥皮线径：Φ130 mm

型號	剥皮線徑 (mm)	重量 (kg)
TSC-25	Φ25-Φ38	0.68
TSC-40	Φ38-Φ50	1.22
TSC-90	Φ40-Φ90	3.2
TSC-130	Φ80-Φ130	3.2



TSC-240 架空绝缘线剥除器

- ◆可换式刀片，配合不同线径破除表皮，切断面平整，快速方便
- ◆把手为 F.R.P 材质，可绝缘电压
- ◆最大剥皮范围：240mm 平方

型號	剥皮範圍 (mm ²)	重量 (kg)	尺寸 (mm)	備註
TSC-240	50,70,95,120,150,185,240	1.8	510X90X70	刀片選配



MS 系列 电缆削尖器

- ◆削尖器先切削电缆第一层外套被，再剥除第二层 PE 主绝缘层，留下第三层外半导体层，以利套管接续
- ◆钨钢双刃刀分段剥除设计，坚硬锐利，切削轻松省力，可削出光滑斜度
- ◆最大剥皮范围：630 mm 平方



型號	剥皮範圍 (mm ²)	重量 (g)
MS-70	70	500
MS-120	120	600
MS-240	240	700
MS-400	400	800
MS-630	630	1200



ACSR-87 钢芯铝绞线专用剥除器

- ◆搭配对应模具旋转转动剥除 LGJ 铝线皮，切断面平整不伤钢绞线或压扁导线，以利铝套管套入压接
- ◆剥皮范围：LGJ-120,150,,185,240,300,400 mm 平方



型號	最大剥皮範圍 (mm ²)	重量 (kg)	尺寸 (mm)
ACSR-87	LGJ-400	0.75	240X100X45



GD-163

- ◆多功能剥线、压着、切断工具
- ◆最大剥线范围：8 mm 平方、压着范围：6 mm 平方、切断范围：8 mm

型号	剥皮范围 (mm ²)	切断范围 (mm ²)	压着范围 (mm ²)	尺寸 (mm)
GD-163	0.13-8.0	0.13-8.0	1.5-6.0	320



KS-170

- ◆袖珍型剥线器，可设定调整剥皮长度
- ◆最大剥线范围：6 mm 平方



ME-A.B.E

- ◆袖珍型剥线器
- ◆最大剥线范围：3.2mm 平方

型号	剥皮范围 (mm ²)	重量 (g)	尺寸 (mm)
KS-170	0.5-6	200	190X170X20
ME-A	0.5-2.0	340	160X130X35
ME-B	1.0-3.2	340	160X130X35
ME-E	0.5-3.2	340	160X130X35

电缆剥皮钳



CS-28



CS-35



CS-50

型号	剥皮线径 (mm)	重量 (g)	尺寸 (mm)
CS-28	4-28	60	132X25X27
CS-35	28-35	70	150X45X27
CS-50	35-50	80	160X53X27



CSC-28A



CSC-28B

型号	剥皮线径 (mm)	重量 (g)	尺寸 (mm)
CSC-28A	8-28	80	180X28X30
CSC-28B	8-28	80	180X28X30



型号	剥皮线径 (mm)	重量 (g)	尺寸 (mm)
W-325	8-28	110	140X45X30

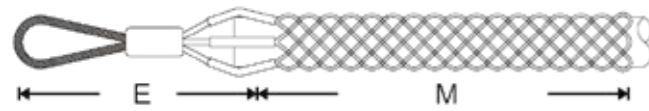

TG 系列 活套拉线网套

- ◆网套柔软度适中容易开口装入电缆线，材质使用双层镀锌钢网及弹性钢丝绳网套环，适用拉电缆线用
- ◆为中路程负荷网套，电线盘或导线管拖拉电缆用，可外接旋转头

型號	電纜線徑 (mm)	破壞荷重 (kg)	規格		適用電纜
			E(mm)	M(mm)	
TG-050-24	10-15	2040	200	300	-
TG-062-24	15-18	2540	200	500	60 ² 拉 3 條、80 ² 拉 1 條、300 ² 鋁線拉 1 條
TG-075-24	18-25	3080	230	550	100 ² 拉 3 條、NO.1 拉 1 條、477 ² 拉 1 條、325 ² 拉 1 條
TG-100-24	25-37	4350	230	600	150 ² 拉 3 條、200 ² 拉 3 條、500 ² 鋁線拉 1 條
TG-150-24	37-50	7440	280	650	200 ² 拉 3 條、250 ² 拉 3 條、4/0 拉 1 條
TG-200-24	50-63	8390	300	700	250 ² 拉 3 條、325 ² 拉 3 條、NO.1 拉 3 條
TG-250-24	63-75	1110	300	750	325 ² 拉 4 條
TG-300-24	75-88	1110	350	800	500 ² 拉 3 條

HGS-750 / HGS-1500 / HGS-3500



HGS-3000



HGS-5000



旋转连接器

- ◆架空或地下电缆施工，防止钢索电缆扭曲变形
- ◆采用特殊合金钢制造，耐用
- ◆体积小，抗拉力高，施放电缆良伴

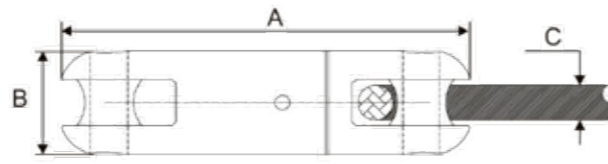

型號	安全荷重 (Ton)	破壞荷重 (Ton)	A(mm)	B(mm)	C(mm)	重量 (kg)
HGS-750	0.35	1.2	60	18	9	0.07
HGS-1500	0.75	2.5	85	26	14	0.2
HGS-3000	1	3	90	24	12	0.35
HGS-3500	1.5	4.5	105	36	20	0.47
HGS-5000	2	7.2	140	30	13	0.6

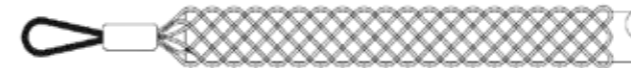

MG 系列 柔软、轻作业型拉线网套

- ◆一般室内拉电缆，光纤线路用，单线编织
- ◆钢丝绳柔软度高富弹性，容易装入电缆线，易通过绕弯处
- ◆中荷重网套，配电盘内或导线管拖拉电缆线用，适用于中、短路程

型號	電纜線徑 (mm)	破壞荷重 (kg)	長度 (mm)	適用電纜
MG-10	7-13	300	315	2mm 或 3mm 拉 3 條、14 ² 拉 1 條
MG-15	13-18	400	365	14 ² 拉 3 條、38 ² 拉 1 條
MG-20	18-25	600	465	38 ² 拉 3 條、100 ² 拉 1 條
MG-30	25-35	700	535	100 ² 拉 3 條、325 ² 拉 1 條
MG-45	35-48	1100	715	-
MG-60	48-60	2000	830	-
MG-75	60-75	2000	935	-
MG-90	75-90	2500	1045	-
MG-105	90-115	2500	1170	-
MG-135	115-135	3000	1295	-
MG-150	135-150	3000	1395	-





MARLOW

钣金组普通型

◆ 4 吨、10 吨 汽车碰撞, 钣金修理, 推、撑、拉快速修护, 凹凸整齐平滑漂亮

HA-204B

HA-210B



4 噸 手動幫浦組		
編號	圖號	零件名稱
1	HA350/HD300	手動油泵組
2	HS225/CP212	高壓油管
3	RA404	液壓缸組 (4" 行程)
4	SR05A	擴張器組
5	B0009	16" 接管
6	B0010	12" 接管
7	B0011	8" 接管
8	B0012	4" 接管
9	B0025	雙接桿頭組
10	F0014	平底座
11	F0015	90 度 V 型座
12	F0016	斜頭座
13	F0017	趾型承座
14	F0147	內牙座
15	B0013	橡膠頭座組
16	F0013	齒型承座
17	G0026	膠盒

4 噸 手動幫浦組		
編號	圖號	零件名稱
1	HA600/HD500	手動油泵組
2	HS225/CP212	高壓油管
3	RA106A	液壓缸組 (10" 行程)
4	SR05A	擴張器組
5	B0002	19" 接管
6	B0003	14" 接管
7	B0004	10" 接管
8	B0005	5" 接管
9	B0006	雙接桿頭組
10	F0008	平底座
11	F0009	90 度 V 型座
12	F0010	斜頭座
13	F0011	趾型承座
14	F0097	內牙座
15	B0083	橡膠頭座組
16	F0007	齒型承座
17	G0021	膠盒

BK-506 BK-1006 液壓拉壓式千斤頂



型號	出力 (Ton)	長度 (mm)	揚程 (mm)	重量 (kg)
BK-506	5	736.6	152.4	6.8
BK-1006	10	736.6	152.4	8.6

液壓壓床座

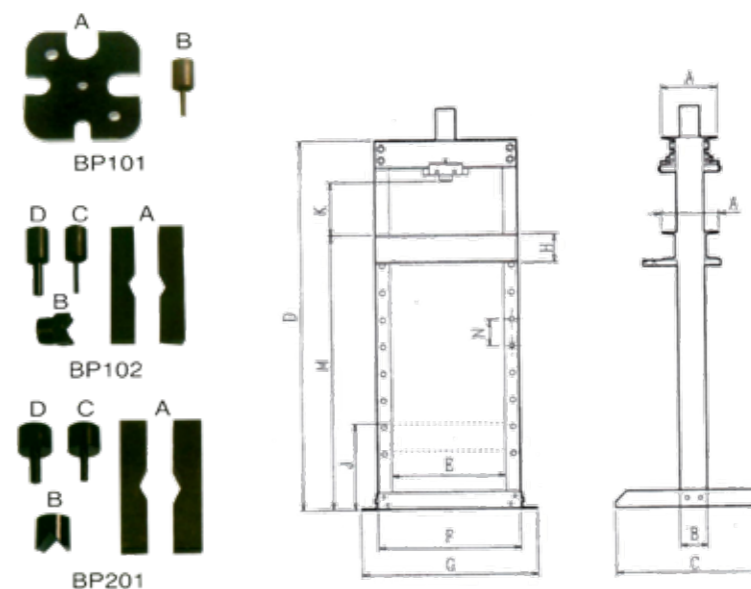

型號	出力 (Ton)	A (mm)	B (mm)	C (mm)	D (mm)	E (mm)	F (mm)	G (mm)	H (mm)	J (mm)	K (mm)	M (mm)	N (mm)	附件	重量 (kg)
UBP1201		154	135	304	715	360	460	540	75	187	174	391	102	-	44
BP1201		154	135	304	715	360	460	540	75	187	174	391	102	BP101	50
SP1301	10	200	100	610	1650	540	640	740	100	413	225	1252	120	BP102	86.5
SP1401		200	100	610	1650	540	640	740	100	413	225	1252	120		90
SP2101	20	255	125	700	1650	510	640	790	125	388	232	1227	120	BP201	140
SP2201		255	125	700	1650	510	640	790	125	388	232	1227	120		145
SP3201	30	300	150	700	1630	620	770	920	150	400	268	1120	120	BP201	244



羊皮手套

高低压绝缘手套

◆事前的防护措施, 有效的绝缘隔离产品, 可使带电作业人员放心的工作, 提升工作效率减少职安事故发生

型號	規格	長度 (mm)	備註
YS-101-21-01	試驗電壓 20KV/1 分使用 7KV	455	接內附羊皮手套一雙
YS-101-31-03	試驗電壓 20KV/3 分使用 17KV	455	
YS-101-32-03	試驗電壓 30KV/3 分使用 26.5KV	455	
YS-102-3	試驗電壓 5KV/3 分使用 1KV	270	-



高壓手套

高压绝缘鞋



型號	規格	長度 (mm)
YS-111-09-08	試驗電壓 20KV/1 分使用 7KV	27/28
YS-113-01-08	試驗電壓 20KV/3 分使用 17KV	27/28
YS-112-01-08	試驗電壓 30KV/3 分使用 26.5KV	27/28



高压绝缘毯

型號	規格	尺寸 (mm)
YS-206-03-01	試驗電壓 20KV/3 分使用 17KV	750X1000

高压防护管

◆每呎耐电压 20KV/3min 包覆电缆线, 以免在施工营建时人员因接触到电缆货物品着落在电线上而遭电击
◆标准长度 3M



安全带

用于一般工程高处作业, 杆塔上高空送电作业, 安全防坠



H-667 杆上型单绳单钩

型號	帶寬 (mm)	繩徑 (mm)	長度 (M)	材質
H-667	45	D16	2	尼龍



H-131 工程作业大口钩

型號	帶寬 (mm)	繩徑 (mm)	長度 (M)	材質
H-131	50X1200	D14	1.5	尼龍



HS-4501 紧身型背负式

◆可分散荷重, 避免身体局部受伤, 消除腰部长时间作业的疲劳感

型號	帶寬 (mm)	尺寸
HS-4501	45	可客製化

型號	名稱	零件圖	備註
CH-381	台式公接头		<ul style="list-style-type: none"> ◆台式锁螺牙 ◆3/8" NPT 牙 ◆耐压 700kg/cm²(10000psi 以上)
CH-382	台式母接头		<ul style="list-style-type: none"> ◆台式锁螺牙 ◆3/8" NPT 牙 ◆耐压 700kg/cm²(10000psi 以上)
CH-385	日式快速公接头		<ul style="list-style-type: none"> ◆日式快速鋼牙 ◆3/8" ◆耐压 700kg/cm²(10000psi 以上)
CH-386	日式快速母接头		<ul style="list-style-type: none"> ◆日式快速鋼牙 ◆3/8" ◆耐压 700kg/cm²(10000psi 以上)
CH-387	美式快速公接头		<ul style="list-style-type: none"> ◆美式快速锁螺牙 ◆3/8" NPT 牙 ◆耐压 700kg/cm²(10000psi 以上)
CH-388	美式快速母接头		<ul style="list-style-type: none"> ◆美式快速锁螺牙 ◆3/8" NPT 牙 ◆耐压 700kg/cm²(10000psi 以上)
CH-389	台式公接头		<ul style="list-style-type: none"> ◆台式锁螺牙 ◆1/4" NPT 牙 ◆耐压 700kg/cm²(10000psi 以上)
CH-390	台式母接头		<ul style="list-style-type: none"> ◆台式锁螺牙 ◆1/4" NPT 牙 ◆耐压 700kg/cm²(10000psi 以上)

型號	名稱	零件圖	備註
HOSE	高压油管		<ul style="list-style-type: none"> ◆油管可客制化特别长度 ◆耐压 700 kg/cm²(10000psi) 以上
1L or 4L	油压专用油		<ul style="list-style-type: none"> ◆帮浦专用液压油, 不易燃烧 ◆提供 1L&4L 包装选择
KOB-61	押扣开关		<ul style="list-style-type: none"> ◆配合全系列电动帮浦 (标配) ◆电动帮浦亦可配合脚踏开关
TFS-302	脚踏开关		<ul style="list-style-type: none"> ◆可配合全系列电动液压油泵 (选配)
LA-1000KG	充油式液压表		<ul style="list-style-type: none"> ◆显示压力读数, 提供过载保护 ◆耐压 1000 kg/cm²
SPS-700	日制压力调整阀		<ul style="list-style-type: none"> ◆日本理研制造 ◆可调整压力值, 具七段调压 ◆压力到达自动断电
SMVT-43	四方三位阀		<ul style="list-style-type: none"> ◆进、回油双回路动作控制 ◆亦可单独控制操作 ◆适用复动式油压缸
V-1	兩通球阀		<ul style="list-style-type: none"> ◆西德制 ◆最大承受压力耐压 700 kg/cm² ◆单孔出油 3/8"NPT ◆双回路出油控制阀, 单独控制动
V-2	三通球阀		<ul style="list-style-type: none"> ◆西德制 ◆最大承受压力耐压 700 kg/cm² ◆单孔出油 3/8"NPT ◆双回路出油控制阀, 单独控制动
V-2-1	多通阀门 (简易型)		<ul style="list-style-type: none"> ◆可以接二通以上的回路 ◆可搭配多种不同用途工具 (例如: 做曲板、切断、穿孔等动作) ◆最大承受压力耐压 700 kg/cm²
V-2-2	多通阀门 (黑杆型)		<ul style="list-style-type: none"> ◆可以接二通以上的回路 ◆可搭配多种不同用途工具 (例如: 做曲板、切断、穿孔等动作) ◆最大承受压力耐压 700 kg/cm²



MARLOW Length 長度

mm	x0.03937	=	inch	x25.4
cm	x0.3937	=	inch	x2.54
M	x3.28	=	foot	x0.305

Force 力

newton (N)	x0.225	=	pound	x4.45
kilonewton (kN)	x225	=	pound	x0.00445

Torque 扭力

newton meter (Nm)	x8.9	=	lbf.in	x0.113
newton meter (Nm)	x0.74	=	lbf.ft	x1.36

Pressure(Pa=N/m²) 壓力

kPa	x0.145	=	p.s.i	x6.89
kgf/cm ²	x14.23	=	p.s.i	x0.07
Bar	x14.5	=	p.s.i	x0.0689
Bar	x1.02	=	kgf/cm ²	x0.981

Power(W=J/s) 功率

kw	x1.45	=	hp	x0.746
watt (W)	x0.74	=	ft.lb/s	x1.36

油缸速度 (mm/min)

$$V=10000x \frac{Q}{A}$$

V= 油壓缸速度 mm/min
Q= 泵浦吐出油量 L/min
A= 油壓缸斷面積 cm²

$$V=166.6x \frac{Q}{A}$$

V= 油壓缸速度 mm/sec
Q= 泵浦吐出油量 L/min
A= 油壓缸斷面積 cm²

$$V=0.006x \frac{AL}{Q}$$

T= 時間 sec
Q= 泵浦吐出油量 L/min
A= 油壓缸斷面積 cm²
L= 行程

壓接比例 (mm)

A ÷ 1.155 = 對邊 = B 例：A=55,B=47.6
55 ÷ 1.155=47.6
A: 對角; B: 對邊 55-47.6=7.4 (壓緊尺寸)

美、日、歐電纜稱呼

AWG (美制)	mm ² (公制)	DIN (日制)	JIS (美制)	mm (直徑)
30	0.05	-	-	0.25
28	0.08	-	-	0.32
26	0.13	-	-	0.40
24	0.20	-	-	0.51
22	0.32	-	-	0.64
20	0.52	-	0.5	0.81
18	0.81	0.75	-	1.02
16	1.32	1.5	1.25	1.29
14	2.08	2.5	2.0	1.63
12	3.33	4	3.5	2.05
10	5.27	6	5.5	2.59
9	6.62	-	-	-
8	8.35	-	8	3.26
7	10.6	10	-	4.11
6	13.3	16	14	-
5	16.8	-	-	4.62
4	21.2	25	22	5.19
3	26.7	-	-	5.83
2	33.6	35	38	6.54
1	42.4	-	-	7.35
1/0	53.4	50	60	8.25
2/0	67.5	70	-	9.27
3/0	85.0	95	80	10.40
4/0	107.2	-	100	11.68
250	127	120	125	14.40
300	152	150	150	15.98
350	177	185	-	16.92
400	203	-	200	20.14
500	253	240	250	23.32
600	304	300	325	26.06
700	355	-	-	-
800	405	400	400	-
900	456	-	-	-
1000	507	500	500	-
1250	633	630	-	-
1500	760	800	-	-
1750	887	-	-	-
2000	1010	1000	-	-

噸位計算

例：油缸內孔 100mm
幫浦出力 700kg/cm²
 $\frac{\pi}{4} D^2 \times F$
F: 出力源係數
 $\frac{\pi}{4} \times 100 \times 100 \times 0.007 = 54.9 = 55$ 噸

壓接模具需求噸位

AxBxP = 需求噸位 例：25x16x25 = 10000kg = 10 噸
係數= 鋁：25, 銅：40, 鐵：131
A: 對角; B = 壓著長度 (mm); P= 係數

沖孔所需噸位 (Ton)

Dx π xTxP = 噸位
例：D 圓直徑 = 13, π = 3.14159 例：13x3.1416x2.5x40 = 4.08
P 材質係數= 鋁：25, 銅：40, 鐵：131 = 4.1 噸
T = 厚度; D = 孔直徑 (mm); P= 係數

日本 600V PVC 電纜規格

導體			外徑 mm	PVC 外被厚度 mm	電纜直徑約 mm
公制斷面積 mm ²	素線數 / 線徑 mm	計算斷面積 mm ²			
0.9	7/0.4	0.8797	1.2	0.8	2.8
1.25	7/0.45	1.113	1.35	0.8	3.0
2.0	7/0.6	1.979	1.8	0.8	3.4
3.5	7/0.8	3.519	2.4	0.8	4.0
5.5	7/1.0	5.498	3.0	1.0	5.0
8	7/1.2	7.917	3.6	1.2	6.0
14	7/1.6	14.08	4.8	1.4	7.6
22	7/2.0	21.99	6.0	1.6	9.2
30	7/2.3	29.09	6.9	1.6	10.1
38	7/2.6	37.16	7.8	1.8	11.4
50	19/1.8	48.36	9.0	1.8	12.6
60	19/2.0	59.70	10.0	1.8	13.6
80	19/2.3	78.95	11.5	2.0	15.5
100	19/2.6	100.9	13.0	2.0	17.0
125	19/2.9	125.5	14.5	2.2	18.9
150	37/2.3	153.7	16.1	2.2	20.5
200	37/2.6	196.4	18.2	2.4	23.0
250	61/2.3	253.5	20.7	2.4	25.5
325	61/2.6	323.8	23.4	2.6	28.6
400	61/2.9	405.9	26.1	2.6	31.3
500	61/3.2	490.6	28.8	2.8	34.4

国际单位换算表

国际单位换算表

Area 面積

mm ²	x0.00155	=	inch ²	x645
cm ²	x0,155	=	inch ²	x6.45
M ²	x10.8	=	foot ²	x0.0929

Volume 容積

cm ³	x0.061	=	inch ³	x16.4
liter (L)	x61	=	inch ³	x0.016
ml (cm ³)	x0.034	=	oz-liq	x29.6
liter (L)	x1.06	=	quart	x0.946
liter (L)	x0.26	=	gallon	x3.79

Mass 重量質量

g	x0.035	=	ounce	x28.3
kg	x2.2	=	pound	x0.454
metric ton(t)	x1.1	=	ton (short)	x0.907
metric ton(t)	x9.8	=	kN	x0.102



MARLOW

鋼芯鋁腳線規格和線徑及鋁、鋼套管壓接外徑

60 噸、100 噸、200 噸模具規格表

国际单位换算表

標稱截面 mm ²	導線外徑 mm	鋁管外徑 mm	鋼套管外徑 mm	
			接續管	耐張線夾
150/20	16.67	30	16	12
150/25	17.10	30	18	14
150/35	17.50	30	22	16
185/25	18.90	32	20	14
185/30	18.88	32	20	14
185/45	19.60	32	24	18
240/30	21.60	36	20	16
240/40	21.66	36	20	16
240/55	22.40	36	22	20
300/15	23.01	40	18	14
300/20	23.43	40	18	14
300/25	23.76	40	20	14
300/40	23.94	40	20	16
300/50	24.26	40	22	18
300/70	25.20	40	24	22
400/20	26.91	45	18	14
400/25	26.64	45	20	14
400/35	26.82	45	22	16
400/50	27.63	45	24	20
500/35	30.00	52	22	16
500/45	30.00	52	24	18
500/65	30.96	52	26	22
630/45	33.60	60	24	18
630/55	34.32	60	26	20
630/80	34.82	60	-	24
800/55	38.40	65	26	20
800/70	38.58	65	26	22
800/100	38.98	65	-	26

標稱截面 mm ²	導線外徑 mm	60 噸 壓模編號		100 噸 壓模編號		200 噸 壓模編號	
		鋁	鋼	鋁	鋼	鋁	鋼
-	14	-	60-G14	-	100-G14	-	200-G14
-	16	-	60-G16	-	100-G16	-	200-G16
-	18	-	60-G18	-	100-G18	-	200-G18
-	20	-	60-G20	-	100-G20	-	200-G20
-	22	-	60-G22	-	100-G22	-	200-G22
-	24	-	60-G24	-	100-G24	-	200-G24
95	26	60-L26	60-G26	100-L28	100-G26	-	200-G26
120	28	60-L28	-	100-L30	100-G28	200-L30	200-G28
150	30	60-L30	-	100-L32	100-G30	200-L32	200-G30
185	32	60-L32	-	100-L36	100-G32	200-L36	200-G32
240	36	60-L36	-	100-L40	100-G36	200-L40	200-G36
300	40	60-L40	-	100-L45	-	200-L45	200-G40
400	45	60-L45	-	100-L50	-	200-L50	200-G45
500	50	60-L50	-	100-L52	-	200-L52	200-G50
500	52	60-L52	-	100-L60	-	200-L60	200-G52
630	60	60-L60	-	100-L65	-	200-L65	200-G60
800	65	-	-	100-L76	-	200-L76	200-G65
1000	76	-	-	-	-	200-L90	200-G76
1140	90	-	-	-	-	-	200-G90

模具選擇方法

- ◆ 以 " 壓接管外徑等於壓接對角尺寸 " 的原則選擇模具
- ◆ 選鋼模時應以鋼套管壓接外徑為依據；表中鋼模選購尺寸僅供參考，具體尺寸以實際測量的鋼套管外徑為準

標稱截面 mm ²	10	16	25	35	50	70	95	120	150	185
銅端子外徑 mm	8	9	10	12	14	16	18	21	23	25
鋁端子外徑 mm	9	10	12	14	16	18	21	23	25	27
設備線夾外徑 mm	-	-	-	16	18	22	26	26	28/30	32/34

標稱截面 mm ²	240	300	400	500	600	720	800	1000	1140	1440
銅端子外徑 mm	27	31	34	38	45	-	50	56	-	-
鋁端子外徑 mm	31/30	34	38/40	47	54	-	60	-	-	-
設備線夾外徑 mm	36	40	45	52	60	65	65	76	90	100